



## RABST12700 BOOSTER MINI 12V-600A

Boost uw auto, telefoon of laptop. Deze mini booster, de RABST12700 kan het allemaal. Door de krachtige accu, de hoge capaciteit en de ingebouwde veiligheid onderscheidt deze alleskunner zich van de gangbare modellen die op het moment op de markt verkrijgbaar zijn. Eenmaal opgeladen, kunt u met deze booster bijvoorbeeld 40 keer uw auto starten of 14 keer uw Iphone 4 opladen. De minibooster is uitgerust met een LED lamp in 3 verlichtingsstanden, standaard, knipperen en SOS. De vernieuwde RABST12700 met stootvaste rubberen cover wordt geleverd in een compacte map inclusief alle accessoires die nodig zijn om de booster aan te sluiten op de accu van auto, telefoon of laptop. De minibooster is dus gemakkelijk mee te nemen en past in ieder dashboard kastje. De RABST12700 is 's-werelds kleinste en krachtigste lithium mobiele starthulp waarmee u zelfs auto's, trucks, motoren, boten, campers kunt starten met maximaal 600 piek ampère. Tevens oplaadfunctie voor laptop, telefoon, tablet, navigatie, camera, mp3 speler en andere mobiele apparatuur. Deze handige noodhulp mag daarom in geen enkel dashboardkastje ontbreken. Deze multifunctionele starter is voorzien van een extreem krachtige 18.000 mAh-batterij (standaard 15.000 mAh) met hoge capaciteit en hoog vermogen die snel oplaadt en een lage zelfontlading heeft. Kan 1000 cycli bereiken. Zodra deze Jump Starter volledig opgeladen is, kunt u hem tot 3 tot 6 maanden opbergen voordat hij weer opgeladen moet worden. De draagbare, nieuwe generatie RODAC RABST12700 is de meest complete en krachtige universele batterijlader op de markt. Geen zorgen meer om het leegmaken van accu's..... Deze RODAC powerbank zal ze terug tot leven brengen. Wordt compleet geleverd in een handig draagtasje met hierin ook alle accessoires en adapters.

Om een lange levensduur van de accu te garanderen, dient de minibooster regelmatig opgeladen te worden, ook als deze niet gebruikt wordt.

## MINI BATTERIESTARTER 12 V IM ETUI MIT ZUBEHÖR 40.000 MAH

Wiederbeleben Sie Ihr Auto, Telefon oder Laptop. Dieser Mini-Booster, der RABST12700, kann alles. Aufgrund des leistungsstarken Akkus, der hohen Kapazität und der eingebauten Sicherheit unterscheidet sich dieser Allrounder von den derzeit auf dem Markt erhältlichen Modellen. Nach dem Aufladen können Sie mit diesem Booster beispielsweise Ihr Auto 40 Mal starten oder Ihr Iphone 4 14 Mal aufladen. Der Mini-Booster ist mit einer LED-Lampe in 3 Beleuchtungsmodi ausgestattet: Standard, Blinken und SOS. Der erneuerte RABST12700 mit schlagfester Gummiaufdeckung wird in einem kompakten Ordner geliefert, der das gesamte Zubehör enthält, das zum Anschließen des Boosters an die Batterie eines Autos, Telefons oder Laptops erforderlich ist. Der Mini-Booster ist daher leicht zu tragen und passt in jedes Handschuhfach. Der RABST12700 ist der kleinste und leistungsstärkste mobile Lithium-Starthilfe der Welt, mit dem Sie sogar Autos, Lastwagen, Motorräder, Boote und Wohnmobile mit bis zu 600 Spitzenverstärkern starten können. Ladefunktion auch für Laptop, Telefon, Tablet, Navigation, Kamera, MP3-Player und andere mobile Geräte. Diese handliche Nothilfe sollte daher in keinem Handschuhfach fehlen. Dieser multifunktionale Starter ist mit einem extrem leistungsstarken 18.000-mAh-Akku (Standard 15.000 mAh) mit hoher Kapazität und hoher Leistung ausgestattet, der sich schnell auflädt und eine geringe Selbstentladung aufweist. Kann 1000 Zyklen erreichen. Sobald dieser Starthilfe vollständig aufgeladen ist, können Sie ihn bis zu 3 bis 6 Monate aufbewahren, bevor er wieder aufgeladen werden muss. Das tragbare RODAC RABST12700 der neuen Generation ist das vollständigste und leistungsstärkste Universal-Ladegerät auf dem Markt. Keine Sorge mehr, dass die Batterien leer werden ..... Diese RODAC-Powerbank wird sie wieder zum Leben erwecken. Wird komplett in einer praktischen Tragetasche mit sämtlichem Zubehör und Adaptern geliefert.

Um eine lange Akkulaufzeit zu gewährleisten, sollte der Mini-Booster regelmäßig aufgeladen werden, auch wenn er nicht verwendet wird.

### Verklaring van conformiteit

Wij, de firma Rodac International B.V., Nijverheidsstraat 1, 6135 KJ Sittard, Nederland, verklaren hiermee dat het hier vermelde gereedschap, waarop deze verklaring betrekking heeft, in overeenstemming met de normen en normatieve documenten, overeenkomstig de bepalingen van de EG-richtlijnen 89/336/EEC, EN 55022 en EN 55024 onder onze exclusieve verantwoordelijkheid valt.

### Declaration of Conformity

We, the company Rodac International B.V., Nijverheidsstraat 1, 6135 KJ Sittard, The Netherlands, declare on our exclusive responsibility that the tool described below, to which this declaration refers, conforms to the norms and normative documents as defined in the provisions of 89/336/EEC, EN 55022 and EN 55024.

### Konformitätserklärung

Wir, Rodac International B.V., Nijverheidsstraat 1, 6135 KJ Sittard, Niederlande, erklären hiermit, dass die nachfolgend bezeichnete Maschine aufgrund ihrer Konzipierung und Bauart sowie in der von uns in Verkehr gebrachten Ausführung den einschlägigen grundlegenden Sicherheits- und Gesundheitsanforderungen der EG-Maschinenrichtlinie 89/336/EEC, EN 55022 en und EN 55024 entspricht.

### Déclaration de Conformité

Nous, la société Rodac International B.V., Nijverheidsstraat 1, 6135 KJ Sittard, Pays Bas, déclarons que l'outil sous-mentionné, qui fait l'objet de la déclaration, se trouve, sous notre responsabilité exclusive, en conformité avec les normes et documents normatifs conformément aux dispositions des directives 89/336/EEC, EN 55022 et EN 55024.

### Dichiarazione di Conformità

Noi, Rodac International B.V., Nijverheidsstraat 1, 6135 KJ Sittard, Olanda, con la presente dichiariamo che gli utensili sotto elencati, ai quali si riferisce la presente dichiarazione, sono conformi alle normative e alle documentazioni normative come da direttive n. 89/336/EEC, EN 55022, EN 55024, e di questo ci assumiamo la piena responsabilità.

### Overensstemmelsesattest

Vi, Rodac International B.V., Nijverheidsstraat 1, 6135 KJ Sittard, Holland, erklærer, at det her anførte verkøjt, som erklæringen referer til, ene og alene står under vores ansvar i overensstemmelse med standarderne og de normgivende dokumenter, svarende til bestemmelserne i henhold til 89/336/EEC, EN 55022, EN 55024.

### Konformitetserklæring

Vi, Rodac International B.V., Nijverheidsstraat 1, 6135 KJ Sittard, Holland, erklærer, at vi alene bærer ansvaret for verkøjet som er opført her og som erklæringen referer seg til, i overensstemmelse med standarderne og de normative dokumentene og i henhold til bestemmelsene i 89/336/EEC, EN 55022 en EN 55024.

Sittard, 01-06 2019

F. CHAMPAVERE, CEO

## Technische Specificaties

Technical Specifications - Technische Daten -

Données Techniques - Dati Tecnici - Muttertrekere -

Tekniske Data - Tekniske Data



0.8



## RABST12700 BOOSTER MINI 12V-600A

Boostez votre voiture, téléphone ou ordinateur portable. Ce mini booster, le RABST12700 peut tout faire. En raison de la batterie puissante, la grande capacité et la sécurité intégrée distinguent ce polyvalent des modèles courants actuellement disponibles sur le marché. Une fois chargé, vous pouvez utiliser ce booster pour démarrer votre voiture 40 fois ou recharger votre iPhone 4 14 fois. Le mini booster est équipé d'une lampe LED à 3 positions d'éclairage, défaut, clignotement et SOS. Le RABST12700 renouvelé avec couvercle en caoutchouc résistant aux chocs est livré dans un dossier compact comprenant tous les accessoires nécessaires pour connecter le booster à la batterie de la voiture, téléphone ou ordinateur portable. Le mini booster est donc facile à transporter et se glisse dans toutes les boîtes à gants. Le RABST12700 est le démarreur mobile au lithium le plus petit et le plus puissant au monde qui vous permet même de conduire des voitures, camions, moteurs, Bateaux, les camping-cars peuvent démarrer avec jusqu'à 600 ampères de crête. Fonction de charge également pour ordinateur portable, Téléphone, tablette, la navigation, caméra, lecteur mp3 et autres appareils mobiles. Cette aide d'urgence pratique ne doit donc manquer dans aucune boîte à gants. Ce démarreur multifonction est doté d'une batterie extrêmement puissante de 18 000 mAh (15 000 mAh en standard) à haute capacité, haute puissance qui se charge rapidement et a une faible autodécharge. Peut atteindre 1000 cycles. Une fois que ce Jump Starter est complètement chargé, vous pouvez le stocker jusqu'à 3 à 6 mois avant de devoir être rechargé. Le portatif. La nouvelle génération RODAC RABST12700 est le chargeur de batterie universel le plus complet et le plus puissant du marché. Fini le souci de manquer de batteries..... Cette batterie externe RODAC leur redonnera vie. Livré complet dans une mallette de transport pratique avec tous les accessoires et adaptateurs. Pour assurer une longue durée de vie de la batterie, le mini booster doit être rechargé régulièrement, même lorsqu'il n'est pas utilisé.

## BOOSTER MINI 12V-600A

Boost your car, phone or laptop. This mini booster, the RABST12700 can do it all. Due to the powerful battery, the high capacity and the built-in safety distinguish this all-rounder from the common models currently available on the market. Once charged, you can use this booster to start your car 40 times or charge your iPhone 4 14 times. The mini booster is equipped with an LED lamp in 3 lighting positions, default, blink and SOS. The renewed RABST12700 with impact-resistant rubber cover is delivered in a compact folder including all accessories needed to connect the booster to the car battery, phone or laptop. The mini booster is therefore easy to carry and fits in every glove box. The RABST12700 is the world's smallest and most powerful lithium mobile jump starter that even allows you to drive cars, trucks, engines, Boats, motorhomes can start with up to 600 peak amps. Also charging function for laptop, telephone, tablet, navigation, camera, mp3 player and other mobile devices. This handy emergency aid should therefore not be missing in any glove compartment. This multi-function starter features an extremely powerful 18,000 mAh battery (15,000 mAh as standard) with high capacity, high power that charges quickly and has low self-discharge. Can reach 1000 cycles. Once this Jump Starter is fully charged, you can store it for up to 3 to 6 months before it needs to be recharged. The portable, new generation RODAC RABST12700 is the most complete and powerful universal battery charger on the market. No more worries about running out of batteries..... This RODAC power bank will bring them back to life. Comes complete in a handy carrying case with all accessories and adapters.

To ensure a long battery life, the mini booster must be charged regularly, even when not in use.

### Verklaring van conformiteit

Wij, de firma Rodac International B.V., Nijverheidsstraat 1, 6135 KJ Sittard, Nederland, verklaren hiermee dat het hier vermelde gereedschap, waarop deze verklaring betrekking heeft, in overeenstemming met de normen en normatieve documenten, overeenkomstig de bepalingen van de EG-richtlijnen 89/336/EEC, EN 55022 en EN 55024 onder onze exclusieve verantwoordelijkheid valt.

### Declaration of Conformity

We, the company Rodac International B.V., Nijverheidsstraat 1, 6135 KJ Sittard, The Netherlands, declare on our exclusive responsibility that the tool described below, to which this declaration refers, conforms to the norms and normative documents as defined in the provisions of 89/336/EEC, EN 55022 and EN 55024.

### Konformitätserklärung

Wir, Rodac International B.V., Nijverheidsstraat 1, 6135 KJ Sittard, Niederlande, erklären hiermit, dass die nachfolgend bezeichnete Maschine aufgrund ihrer Konzipierung und Bauart sowie in der von uns in Verkehr gebrachten Ausführung den einschlägigen grundlegenden Sicherheits- und Gesundheitsanforderungen der EG-Maschinenrichtlinie 89/336/EEC, EN 55022 en und EN 55024 entspricht.

### Déclaration de Conformité

Nous, la société Rodac International B.V., Nijverheidsstraat 1, 6135 KJ Sittard, Pays Bas, déclarons que l'outil sous-mentionné, qui fait l'objet de la déclaration, se trouve, sous notre responsabilité exclusive, en conformité avec les normes et documents normatifs conformément aux dispositions des directives 89/336/EEC, EN 55022 et EN 55024.

### Dichiarazione di Conformità

Noi, Rodac International B.V., Nijverheidsstraat 1, 6135 KJ Sittard, Olanda, con la presente dichiariamo che gli utensili sotto elencati, ai quali si riferisce la presente dichiarazione, sono conformi alle normative e alle documentazioni normative come da direttive n. 89/336/EEC, EN 55022, EN 55024, e di questo ci assumiamo la piena responsabilità.

### Overensstemmelsesattest

Vi, Rodac International B.V., Nijverheidsstraat 1, 6135 KJ Sittard, Holland, erklærer, at det her anførte værktøj, som erklæringen referer til, ene og alene står under vores ansvar i overensstemmelse med standarderne og de normgivende dokumenter, svarende til bestemmelserne i henhold til 89/336/EEC, EN 55022, EN 55024.

### Konformitetserklæring

Vi, Rodac International B.V., Nijverheidsstraat 1, 6135 KJ Sittard, Holland, erklærer, at vi alene bærer ansvaret for værktøjet som er opført her og som erklæringen referer seg til, i overensstemmelse med standarderne og de normative dokumentene og i henhold til bestemmelserne i 89/336/EEC, EN 55022 en EN 55024.

Sittard, 01-06 2019



F. CHAMPAVERE, CEO

## Technische Specificaties

Technical Specifications - Technische Daten -

Données Techniques - Dati Tecnici - Muttertekere -

Tekniske Data - Tekniske Data



0.8

## Gebruiksaanwijzing

Bedankt dat je ons product RABST12700 hebt gekocht! Leef altijd de veiligheidsvoorschriften na wanneer je elektrische apparaten gebruikt. Lees aandachtig elke instructie en bewaar deze gebruiksaanwijzing voor later gebruik.

### A. PRODUCT LAYOUT

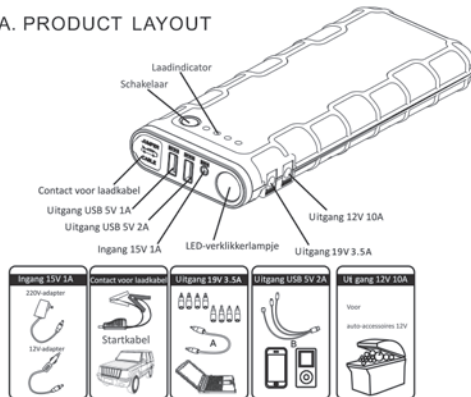

### B. GEBRUIK VAN HET APPARAAT

#### Verklikkerlampje

Druk de schakelaar in om de laadstatus van de Booster te controleren.

Verklikkerlampje	Uit	5 keer	1 lichtbalk	2 lichtbalken	3 lichtbalken	4 lichtbalken	5 lichtbalken
Laadstatus	0%	10%	20%	40%	60%	80%	100%

De lichtbalken knipperen één voor één gedurende het opladen. Het aantal lichtbalken geeft de laadstatus van de EPOWER aan. Alle lampjes gaan branden wanneer het opladen wordt onderbroken of beëindigd.

#### Instructies voor het opladen van de Booster:

1. Steek de 220V-adaptor in de universele contactdoos.
2. Steek het andere uiteinde van de 220V-adaptor in de 15V 1A-ingang van de Booster.



#### GROEN LAMPJE licht op:

Geeft aan dat de aansluiting correct is en dat het circuit functioneert. De motor kan direct gestart worden.



ROOD LAMPJE licht op met geluidssignaal: Geeft aan dat de aansluiting niet goed is en het geluidssignaal geeft aan dat de klemmen zoals aangegeven in stap 2 hierboven moeten worden bevestigd; wacht

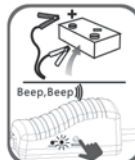

#### GROEN LAMPJE licht op met geluidssignaal:

Geeft aan dat de accuspanning laag is; druk op de knop "BOOST", wacht tot het GROEN LAMPJE blijft branden en start dan binnen de 30 seconden de motor.

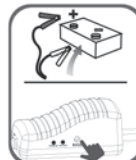

Er lichten geen lampjes op, er werklint geen geluidssignaal: Geeft aan dat de accu van de auto beschadigd kan zijn. Na controle van de juiste aansluiting van de klemmen, druk op de knop "BOOST", wacht tot het GROEN LAMPJE oplicht en start dan binnen de 30 seconden de motor.

#### 4. Start de auto.

5. Verwijder de startkabel van de accu van de auto wanneer de motor is gestart. Laat de motor draaien.

#### Instructies voor het opladen van een mobiele telefoon of een tablet:

1. Steek de B-kabel in de USB 5V 2A-uitgang.
2. Kies de juiste connector en sluit deze aan op je mobiele telefoon of tablet.
3. Druk de schakelaar in om het opladen te starten.



#### Alleen voor het opladen/voeden van een Notebook 19V

1. Steek de A-kabel in de USB 19V 3,5A-uitgang.
2. Kies de juiste connector voor je Notebook en sluit deze op de A-kabel van je Notebook aan.
3. Druk de schakelaar in om het opladen/voeden te starten.

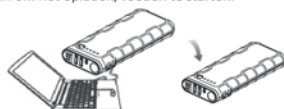

1. Steek de auto-adaptor in de sigarettenaansteeker.

2. Steek het andere uiteinde van de 220V-adaptor in de 15V 1A-ingang van de Booster.

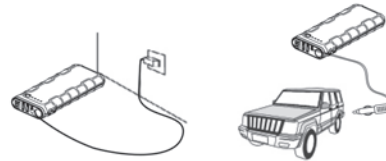

#### Instructies voor het 12V-starten van de auto:

1. Sluit de blauwe stekker aan door deze volledig in het startcontact te steken en controleer dat het verklikkerlampje van de kabel niet brandt.
2. Sluit de rode klem aan op de plus-pool (+) van de accu en de zwarte klem op de min-pool (-) van de accu.
3. Ga als volgt te werk op basis van de signalen van de kabel:

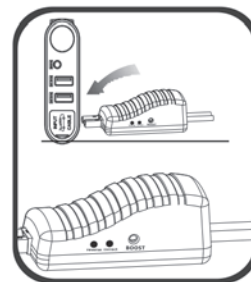

#### Voor de voeding van auto-accessoires 12V of elektronische toestellen 12V

1. Steek de optionele kabel in de 12V 10A-uitgang.
2. Sluit de optionele kabel aan op het auto-accessoire 12V of het elektronisch toestel 12V.
3. Druk de schakelaar in om het voeden te starten.

#### LED-verklikkerlampje

Druk de schakelaar gedurende 3 seconden in om het LED-verklikkerlampje te laten oplichten. Het LED-verklikkerlampje kan op 4 verschillende manieren branden (in volgorde: normaal, stroboscoop, SOS, uit) wanneer je de schakelaar licht indrukt.

#### C. Onderdelenlijst

#	Naam van het onderdeel	Hoeveelheid	#	Naam van het onderdeel	Hoeveelheid
1	Apparaat	1	5	220V-adaptor	1
2	A-kabel	1	6	12V-adaptor	1
3	B-kabel	1	7	Startkabel met klemmen	1
4	Notebook-connector	8	8	Gebruiksaanwijzing	1

#### D. Technische specificaties

Afmetingen: 224X87X29mm  
 Gewicht: 610 g  
 Accu-capaciteit: hoge capaciteit 18000 mAh  
 Uitgang: 5V = 1A ; 5V = 2A ; 12V = 10A ; 19V = 3.5A ;  
 Ingang: 15V = 1A  
 Volledige oplaadtijd: 6 uur  
 Startstroom: 300 A  
 Piekstroom: 600 A  
 Bedrijfstemperatuur: -20°C ~ 60°C

#### E. FAQ

V. Hoe schakel ik het apparaat uit?

A. Het apparaat schakelt zichzelf uit wanneer het ontladen is of wanneer het opladen voltooid is.

V. Hoelang duurt het om de Booster volledig op te laden?

A. Ongeveer 6 uur via de 15V1A-ingang.

V. Hoeveel keer kan dit apparaat mijn mobiele telefoon opladen?

A. Dat hangt af van de accu-capaciteit van je mobiele telefoon. Een iPhone 4 bijvoorbeeld kan 14 keer volledig opgeladen worden.

V. Hoeveel tijd heeft het apparaat nodig om mijn mobiele telefoon volledig op te laden?  
A. Ongeveer een uur

V. Hoelang kan het apparaat nodig de Notebook aan vol vermogen voeden?  
A. 4-6 uur

V. Hoeveel keer kan het apparaat de auto starten wanneer de accu vol vermogen heeft?  
A. Ongeveer 40 keer

V. Wat is de levensduur van de Booster?  
A. Doorgaans 3-5 jaar in normale bedrijfsomstandigheden.

V. Hoelang gaat de accu mee na volledig opgeladen te zijn?  
A. 6-12 maanden maar wij raden aan te alle 3 maanden op te laden.

V. Gedurende welke periode kan de accu de motor van een auto starten na volledig opgeladen te zijn?  
A. 6-12 maanden

#### F. Problemen oplossen

Probleem	Oorzaak	Oplossing
Geen reactie wanneer de schakelaar wordt ingedrukt.	De circuitonderbreker van de Booster is geactiveerd.	Steek de adapter in de 15V1A-ingang om deze te activeren.
De Booster warmt een beetje op wanneer hij de Notebook van stroom voorziet.	De laadstroom is een beetje hoog (3,5A).	Verwijder de batterij van je Notebook en gebruik het apparaat om de Notebook direct van stroom te voorzien of ontkoppel de Booster van je Notebook en sluit deze opnieuw aan wanneer hij afgekoeld is.

#### I. GARANTIEBEPALINGEN:

- Wij bieden op dit product een beperkte garantie van 12 maanden aan op materiaal- en constructiefouten, vanaf de dag van aankoop door de eindgebruiker/consumant. De garantievoorwaarden luiden als volgt:
- De garantie is uitsluitend geldig wanneer het originele aankoopbewijs (van de verdeler/verkoper) door de eerste koper kan worden voorgelegd, vergezeld van het te repareren of vervangen product.
- De garantie vervalt indien het serienummer, de aankoopdatum of het label werd verwijderd.
- De garantie biedt geen dekking voor schade of defecten aan het product ontstaan ten gevolge van normale slijtage, fysiek geweld, een foutieve installatie, een wijziging of reparaties uitgevoerd door niet-geautoriseerde derden.
- Wij wijzen elke verantwoordelijkheid af voor elk verlies of schade dat/die optreedt tijdens het transport of ten gevolge van overmacht.
- Wij zijn niet aansprakelijk voor indirecte gevolgschade of voor schade aan accessoires ten gevolge van een normaal of verkeerd gebruik van dit product.
- Alle garantievoorwaarden zijn beperkt tot de reparatie of de vervanging van het defect product; alleen wij beslissen over reparatie of vervanging.
- Indien wij overgaan tot de reparatie of vervanging, dan wordt dit gedurende de rest van de initiële garantieperiode. Bij de reparatie of vervanging kunnen gereviseerde onderdelen met een gelijkaardige functie worden gebruikt. Het vervangen onderdeel of apparaat wordt onze eigendom.
- Verbruiksgoederen zoals batterijen en startkabels vallen niet onder de garantievoorwaarden.

De aansluitkabels worden alleen voor testdoeleinden bij het apparaat meegeleverd en hebben geen enkele commerciële waarde, alle rechten blijven voorbehouden aan de oorspronkelijke firma.



Overladen en bescherming tegen overladen



Beveiliging door zekering



Tegen omkering van de aansluiting

Toegepaste norm GB/T 128287-2000

Het product is verzekerd door de verzekeringsmaatschappij Everest National.



#### G. Giftige en schadelijke stoffen

Samenstelling van en hoeveelheid toxische en schadelijke stoffen in de Booster					
Pb	Hg	Cd	Cr (VI)	PBB	PBDE
0	0	0	0	0	0

Geeft aan dat het gehalte aan gevaarlijke stoffen van alle homogene materialen lager is dan de VCM-limiet die in de Richtlijn 2002/95/EG (RoHS) is gespecificeerd.

#### H. Waarschuwing :

- Controleer dat de blauwe stekker van de startkabel altijd goed in het contact voor laadkabel van de Booster is aangebracht alvorens de auto te starten. In voorkomend geval kan dat het resultaat beïnvloeden en er zelfs toe leiden dat de blauwe stekker smelt.
- Controleer altijd of de startklemmen goed vastgemaakt zijn, controleer of de batterijklem van de auto niet gecorrodeerd of vuil is, reinig deze alvorens de auto te starten. Breek het starten af na 3 pogingen. Anders kan het apparaat beschadigd raken. En laat uw auto inspecteren wanneer andere problemen de kop opsteken.
- Sluit de twee klemmen NIET gelijktijdig aan. Dat kan gevaarlijk zijn!
- Demonteer het apparaat niet. Dat kan gevaarlijk zijn!

**BELANGRIJK!** Laat de startmotor nooit langer dan 5 seconden functioneren. Na 5 seconden starten moet u de kabels laten afkoelen. De garantie is niet van toepassing op de startkabels.

- ⚠ Gebruik het apparaat altijd uiterst behoedzaam.
- ⚠ Dit apparaat is niet bedoeld om zonder toezicht door kinderen of door personen met beperkte mogelijkheden gebruikt te worden.
- ⚠ Niet gebruiken als speelgoed.
- ⚠ Het apparaat niet nat laten worden.
- ⚠ Niet onderdompelen in water.
- ⚠ Het apparaat niet gebruiken in explosiegevaarlijke ruimten, zoals in de buurt van ontvlambare producten, gasen of stof
- ⚠ De Booster niet wijzigen of demonteren. Dit apparaat mag uitsluitend door een competent technicus worden gerepareerd
- ⚠ Het apparaat niet aan warmte blootstellen.
- ⚠ Niet onderbrengen op plaatsen waar de temperatuur hoger kan stijgen dan 70°C.
- ⚠ Uitsluitend opladen bij temperaturen tussen 0°C en 60°C.
- ⚠ Uitsluitend opladen door middel van de meegeleverde oplader.
- ⚠ In extreme omstandigheden kunnen batterijlekkages optreden. Neem deze vloeistof zorgvuldig op met een doek en vermijd elk contact met de huid wanneer je vloeistof op de batterijen merkt. In geval van contact met de ogen of de huid, direct spoelen met schoon water en een arts raadplegen.
- ⚠ Op het eind van de levensduur, het apparaat conform de milieuvoorschriften laten recycleren.

#### MODE D'EMPLOI

Merci d'avoir choisi notre produit RABST12700 ! Lorsque vous utilisez des appareils électriques, veuillez toujours respecter les consignes de sécurité élémentaires. Lisez attentivement toute les instructions et gardez ce manuel d'utilisation à portée de main pour référence.

#### A. PRODUCT LAYOUT

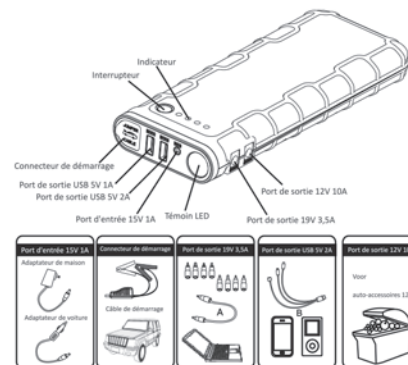

#### B. INSTRUCTIONS D'UTILISATION

##### Indicateur

Enfoncez l'interrupteur pour contrôler le niveau de charge du Booster.

Indicateur	Éteint	5 clignotements	1 barre	2 barres	3 barres	4 barres	5 barres
Niveau de charge	0%	10%	20%	40%	60%	80%	100%

Les barres lumineuses clignotent un par un pendant la période de charge. Le nombre de barres lumineuses indique le niveau de charge d'POWER. Tous les voyants lumineux s'allument lorsque l'opération de charge est interrompue ou terminée.

##### Instructions de charge du Booster :

- Insérez l'adaptateur de maison dans la prise universelle.
  - Insérez l'autre extrémité de l'adaptateur de maison dans le port d'entrée 15V 1A du Booster.
- Ou

1. Insérez l'adaptateur de voiture dans la prise allume-cigare.
2. Insérez l'autre extrémité de l'adaptateur de maison dans le port d'entrée 15V 1A du Booster.

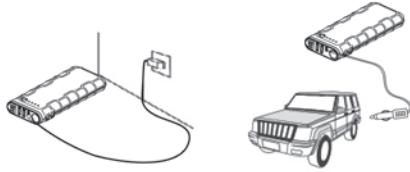

#### Instructions pour le démarrage 12V du véhicule :

1. Connectez la fiche bleue en l'insérant complètement dans le connecteur de démarrage et assurez-vous que l'indicateur du câble soit éteint.
2. Connectez la pince rouge à la borne positive (+) de la batterie et la pince noire à la borne négative (-) de la batterie.
3. Procédez en suivant les instructions de l'indicateur de câble :

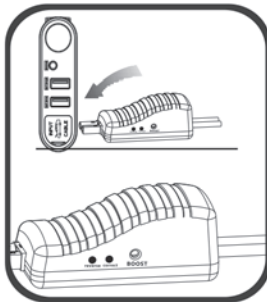

Pour l'alimentation d'accessoires automobiles 12V ou d'appareils électroniques 12V

1. Insérez le câble en option dans le port de sortie 12V 10A.
2. Raccordez le câble en option dans l'accessoire automobile 12V ou l'appareil électronique 12V.
3. Enfoncez l'interrupteur pour l'alimentation.

#### Voyant LED

Enfoncez l'interrupteur pendant 3 secondes pour démarrer le voyant LED.

Le voyant LED s'allume de 4 manières différentes (dans l'ordre : normal, stroboscope, SOS, éteint) lorsque vous enfoncez légèrement l'interrupteur.

#### C. Liste des composants

#	Nom du composant	Quantité	#	Nom du composant	Quantité
1	Appareil	1	5	Adaptateur de maison	1
2	Câble A	1	6	Adaptateur de voiture	1
3	Câble B	1	7	Câble de démarrage avec pinces	1
4	Connecteur Notebook	8	8	Mode d'emploi	1

#### D. Spécifications Techniques

Dimensions : 224x87x29mm

Poids : 610 g

Capacité de la batterie : haute capacité 18 000 mAh

Sortie : 5V = 1A ; 5V = 2A ; 12V = 10A ; 19V = 3,5A ;

Entrée : 15V = 1A

Durée de charge complète : 6 heures

Courant de démarrage : 300 A

Courant de crête : 600 A

Température de fonctionnement : -20°C ~ 60°C

#### E. FAQ:

Q. Comment éteindre cet appareil ?

R. Cet appareil s'éteindra automatiquement lorsqu'il est déchargé ou que le chargement est terminé.

Q. Combien de temps faut-il pour charger complètement le Booster?

R. Environ 6 heures en utilisant l'entrée 15V1A.

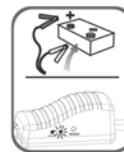

#### VOYANT VERT allumé :

Indique que la connexion est correcte et que le circuit fonctionne, vous pouvez démarrer directement le moteur.



#### VOYANT ROUGE allumé avec signal sonore:

Indique que la connexion n'est pas bonne et le signal sonore indique qu'il faut ajuster les pinces comme indiqué à l'étape 2 ci-dessus, attendez ensuite que le VOYANT VERT s'allume pour démarrer le moteur.

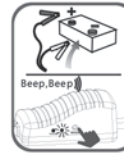

#### VOYANT VERT clignotant avec signal sonore:

Indique que la batterie de la voiture est faible, enfoncez le bouton « BOOST », attendez que le VOYANT VERT devienne fixe et démarrez ensuite le moteur dans les 30 secondes.

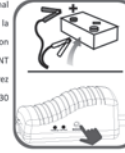

Pas de voyants allumés, pas de signal sonore : Indique que la batterie de la voiture est peut-être endommagée. Après avoir vérifié que la connexion des pinces est correcte, enfoncez le bouton « BOOST », attendez que le VOYANT VERT s'allume et démarrez ensuite le moteur dans les 30 secondes.

4. Démarrez la voiture.

5. Lorsque la voiture a démarré, enlevez le câble de démarrage de la batterie de la voiture. Laissez tourner le moteur de la voiture.

#### Instructions de charge d'un téléphone portable ou d'une tablette :

1. Insérez le câble B dans le port de sortie USB 5V 2A.
2. Sélectionnez le bon connecteur et raccordez-le à votre téléphone portable ou à votre tablette.
3. Enfoncez l'interrupteur pour démarrer le chargement.



#### Uniquement pour le chargement/l'alimentation d'un Notebook 19V

1. Insérez le câble A dans le port de sortie USB 19V 3,5A.
2. Sélectionnez le bon connecteur pour votre Notebook et raccordez-le au câble A et à votre Notebook.
3. Enfoncez l'interrupteur pour lancer le chargement/l'alimentation.



Q. Combien de fois cet appareil peut-il charger mon téléphone portable ?

R. Cela dépend de la capacité de la batterie de votre téléphone portable. Prenez l'iPhone4 par exemple, il peut être chargé complètement 14 fois.

Q. Combien de temps cet appareil va-t-il mettre pour charger complètement mon téléphone portable ?

R. Environ 1 heure

Q. Combien de temps cet appareil prendra en pleine charge pour alimenter le Notebook ?

R. 4-6 heures

Q. Combien de fois cet appareil peut-il démarrer la voiture si la batterie est en pleine charge ?

R. Environ 40 fois

Q. Quelle est la durée de vie du Booster ?

R. Généralement 3 - 5 ans dans des conditions d'utilisation normales.

Q. Combien de temps dure la batterie après avoir été complètement chargée ?

R. 6-12 mois mais nous recommandons de la charger tous les 3 mois.

Q. Pendant combien de temps la batterie peut-elle faire démarrer la voiture après avoir été complètement chargée ?

R. 6-12 mois

#### F. Dépannage

Problème	Cause	Remède
Pas de réponse lorsque l'interrupteur est enfoncé.	Le protecteur de batterie du Booster a démarré	Insérez l'adaptateur dans le port d'entrée 15V 1A pour l'activer
Le Booster est un peu chaud lorsqu'il charge le Notebook	Le courant de charge est un peu élevé (3,5A).	Enlevez la batterie de votre Notebook et utilisez cet appareil pour l'alimenter directement ou déconnectez le Booster de votre Notebook et reconnectez-le lorsqu'il est refroidi.

## G. Substances toxiques et nocives

Composition et quantité de substances toxiques et nocives dans le Booster					
Pb	Hg	Cd	Cr (VI)	PBB	PBDE
0	0	0	0	0	0

Indique que la teneur en substances dangereuses de tous les matériaux homogènes est inférieure à la limite VCM spécifiée dans la directive 2002/95/CE (RoHS).

## H. Avertissement :

- Assurez-vous toujours que la fiche bleue du câble de démarrage est bien insérée dans le connecteur de démarrage du Booster avant de faire démarrer le véhicule. Sinon, cela affectera le résultat et pourra même causer la fonte de la fiche bleue.
- Vérifiez toujours que les pinces de démarrage sont bien connectées, vérifiez que le connecteur de la batterie de la voiture n'est pas rouillé ou encrassé, nettoyez-le avant de faire démarrer la voiture. Ne redémarrez PAS après 3 tentatives. Sinon, cela endommagera l'appareil. Et faites contrôler votre voiture si d'autres problèmes surviennent.
- Ne raccordez PAS les deux pinces en même temps. Cela peut être dangereux !
- Ne démontez PAS l'appareil. Cela peut être dangereux !

**IMPORTANT ! N'actionnez jamais le démarreur pendant plus de 5 secondes. Après 5 secondes de démarrage, attendez que les câbles refroidissent. La garantie ne couvre pas les câbles de démarrage.**

- ⚠ Utilisez toujours l'appareil avec précaution.
- ⚠ Cet appareil n'est pas destiné à être utilisé sans surveillance par des enfants ou des personnes déficientes.
- ⚠ Ne pas utiliser comme un jouet
- ⚠ Ne pas permettre que l'appareil soit mouillé
- ⚠ Ne pas plonger l'appareil dans l'eau
- ⚠ Ne pas utiliser l'appareil dans des atmosphères explosives, comme en présence de produits, de gaz ou de poussière inflammables
- ⚠ Ne pas modifier ou démonter le Booster. Seul un technicien qualifié peut réparer cet appareil
- ⚠ Ne pas exposer l'appareil à la chaleur
- ⚠ Ne pas entreposer dans des endroits où la température peut dépasser 70 °C
- ⚠ Ne charger qu'à des températures ambiantes entre 0 °C et 60 °C
- ⚠ Ne charger qu'en utilisant le chargeur fourni avec l'appareil
- ⚠ Dans des conditions extrêmes, des fuites de batterie peuvent se produire. Essayez soigneusement le liquide au moyen d'un chiffon et évitez tout contact avec la peau lorsque vous constatez du liquide sur les batteries. En cas de contact oculaire ou cutané, rincez immédiatement à l'eau claire et consultez un médecin.
- ♻️ À la fin de sa durée de vie, mettez l'appareil au rebut dans le respect de l'environnement

## I. INFORMATIONS DE GARANTIE :

- Nous offrons sur ce produit une garantie limitée contre tout défaut de matériaux et de main-d'œuvre pour une période de 12 mois à compter de la date d'achat par l'utilisateur final/consommateur. Les conditions de la garantie sont les suivantes :
- La garantie n'est valable que sur présentation du récépissé original (du distributeur/revendeur) par l'acheteur d'origine, accompagné du produit à réparer ou à remplacer.
- La garantie est annulée si le numéro de série, la date d'achat ou l'étiquette a été enlevé.
- La garantie ne couvre pas les dommages ou défaillances du produit résultant d'une usure normale, de violence physique, d'une mauvaise installation, d'une modification ou de réparations effectuées par des tiers non autorisés
- Nous déclinons toute responsabilité pour toute perte ou dommage survenant pendant le transport ou suite à un cas de force majeure.
- Nous ne sommes pas responsables de dommages indirects ou accessoires découlant de l'utilisation normale ou abusive de ce produit.
- Tous les droits de garantie sont limités à la réparation ou au remplacement du produit défectueux, le choix étant laissé à notre seule discrétion.
- Si nous réparons ou remplaçons le produit, il sera couvert pour la durée restante de la période de garantie originale. La réparation ou le remplacement peut impliquer l'utilisation de pièces reconditionnées ayant une fonction équivalente. La pièce ou le produit remplacé devient notre propriété.
- Les consommables comme les batteries et les câbles de démarrage ne sont pas couverts par la garantie.

Les câbles de connexion sont fournis avec l'unité à des fins de test UNIQUEMENT, aucune valeur commerciale, tous droits réservés pour l'entreprise d'origine.



Surcharge et protection contre les surcharges



Protection par fusible



Contre une inversion de connexion

Norme appliquée GB/T 128287-2000



Le produit est assuré par la compagnie d'assurances Everest National.

## BENUTZERHANDBUCH

Gratulation zur Wahl von RABST12700! Bitte beachten Sie bei der Verwendung von Elektrogeräten stets grundlegende Vorsichtsmaßnahmen. Lesen Sie alle Anweisungen sorgfältig durch. Bitte bewahren Sie dieses Benutzerhandbuch für zukünftige Verwendung auf.

## A. PRODUKTAUSLEGUNG

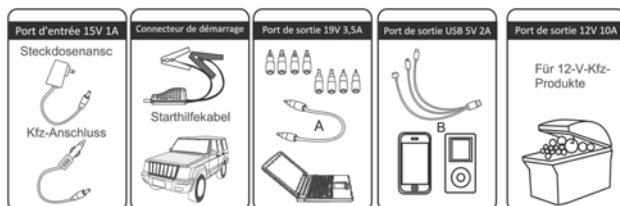
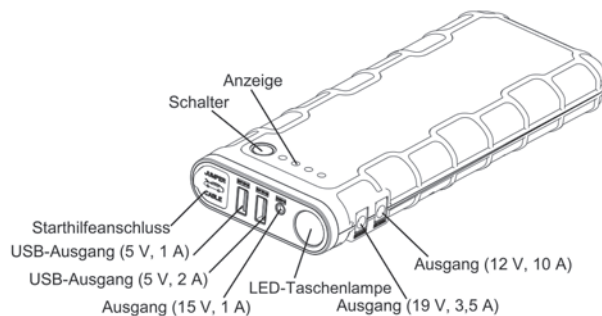

## B. BEDIENUNGSANLEITUNG

### Anzeige

Drücken Sie auf den Schalter, um den Ladezustand von E-POWER zu überprüfen.

Anzeige	Leuchtet nicht	5 blinken	1 leuchtet	2 leuchten	3 leuchten	4 leuchten	5 leuchten
Ladezustand	0 %	10 %	20 %	40 %	60 %	80 %	100 %

Beim Aufladen leuchten mit zunehmender Aufladung immer mehr LEDs der Anzeige. Die unterschiedliche Anzahl von leuchtenden Anzeige-LEDs zeigen die verschiedenen Ladezustände von RABST12700. Wenn die Aufladung unterbrochen wird oder abgeschlossen ist, leuchten alle Anzeige-LEDs.

### Aufladeanleitung für E-POWER:

- Stecken Sie den Steckdosenstecker in die Steckdose.
- Verbinden Sie den 15-V/-1-A-Eingang von RABST12700 mit dem anderen Ende des Steckdosenanschlusskabels. oder
- Stecken Sie den Kfz-Anschluss in die Buchse des Zigarettenanzünder.
- Verbinden Sie den 15-V/-1-A-Eingang von RABST12700 mit dem anderen Ende des Kfz-Anschlusskabels.

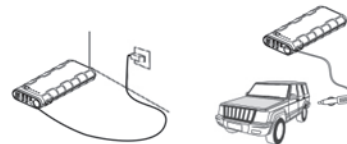

### Anweisung für die Starthilfe eines Kfz über den 12-V-Anschluss:

- Stecken Sie den blauen Stecker vollständig in den Host und vergewissern Sie sich, dass die Kabelanzeige nicht leuchtet.
- Verbinden Sie die rote Klemme mit dem positiven (+) Batterieanschluss und die schwarze Klemme mit dem negativen (-) Batterieanschluss.
- Gehen Sie gemäß der folgenden Anzeigen der Kabelanzeige vor:

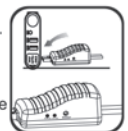



**GRÜNE LAMPE leuchtet:** Besagt, dass die Verbindung korrekt ist und die Schaltung funktioniert. Sie können für eine sofortige Starthilfe den Motor anlassen.



**ROTE LAMPE leuchtet und Alarmton ertönt:** Besagt, dass die Verbindung nicht korrekt ist. Der Alarmton fordert Sie auf, die Anbringung der Klemmen gemäß dem obigen Schritt 2 zu korrigieren. Warten Sie, bis die GRÜNE LAMPE leuchtet, bevor Sie den Motor anlassen.



**GRÜNE LAMPE blinkt und Alarmton ertönt:** Besagt, dass die Fahrzeugbatterie einen geringen Ladezustand aufweist. Drücken Sie den Knopf „BOOST“, warten Sie, bis die GRÜNE LAMPE leuchtet, und lassen Sie innerhalb von 30 s den Motor an.



**Keine Lampe leuchtet, kein Alarmton ertönt:** Besagt, dass die Batterie des Fahrzeugs möglicherweise beschädigt ist. Überprüfen Sie, ob die Klemmen ordnungsgemäß befestigt sind, und drücken Sie anschließend den Knopf „BOOST“. Warten Sie, bis die GRÜNE LAMPE aufleuchtet, und lassen Sie dann innerhalb von 30 s den Motor an.

- Starten Sie das Fahrzeug.
- Wenn das Fahrzeug anspringt, entfernen Sie das Starthilfekabel von der Fahrzeugbatterie. Lassen Sie den Motor des Fahrzeugs laufen.

#### Anweisungen für das Aufladen von Handys oder Tablets:

- Stecken Sie das Kabel mit dem Schalter B in den USB-Ausgang (5 V, 2 A).
- Wählen Sie den entsprechenden Stecker und schließen Sie es an Ihr Handy oder Tablet an.
- Drücken Sie auf den Schalter, um die Aufladung zu beginnen.



#### Nur zur Aufladung/Stromversorgung von 19-V-Notebooks

- Stecken Sie das Kabel mit dem Schalter A in den USB-Ausgang (19 V, 3,5 A).
- Wählen Sie den passenden Stecker für Ihr Notebook und verbinden Sie damit das Schalterkabel A und Ihr Notebook.

#### Zur Stromversorgung von 12-V-Fahrzeugprodukten oder 12-V-Elektrogeräten

- Stecken Sie das optionale Kabel mit dem Schalter in den Ausgang (12 V, 10 A).
- Schließen Sie das optionale Schalterkabel an das 12-V-Fahrzeugprodukt oder 12-V-Elektrogerät an.
- Drücken Sie auf den Schalter, um die Stromversorgung zu beginnen.

#### LED-Taschenlampe

Drücken Sie den Schalter 3 Sekunden lang, um die LED-Taschenlampe einzuschalten.

Durch leichtes Drücken können nacheinander 4 LED-Leuchtmodi ausgewählt werden (Normal, Warnblinken, SOS, Aus).

#### C. TEILELISTE:

Nr.	Artikelbezeichnung	Menge	Nr.	Artikelbezeichnung	Menge
1	Host	1	5	Steckdosenanschluss	1
2	Schalterkabel A	1	6	Kfz-Anschluss	1
3	Schalterkabel B	1	7	Starthilfekabel mit Klemmen	1
4	Notebookanschluss	8	8	Benutzerhandbuch	1

#### D. TECHNISCHE DATEN:

Maße: 224x87x29mm
Gewicht: 610g
Akkukapazität: 18000mAh Hohe Kapazität
Ausgänge: 5 V / 1 A; 5 V / 2 A; 12 V / 10 A; 19 V / 3,5 A
Eingang: 15 V / 1 A
Dauer für vollständige Aufladung: 6 Stunden
Einschaltstrom: 300 A
Spitzenstrom: 600 A
Betriebstemperatur: -20,0 °C bis +60 °C

#### E. Häufig gestellte Fragen:

- F. Wie kann ich das Gerät ausschalten?  
 A. Dieses Gerät schaltet sich automatisch ab, wenn es nicht angeschlossen ist oder die Aufladung abgeschlossen ist.

3. Drücken Sie auf den Schalter, um die Aufladung/Stromversorgung zu beginnen.

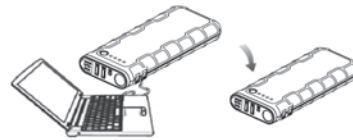

F. Wie lange dauert es, RABST12700 vollständig aufzuladen? A. Etwa 8 Stunden über einen 14-V-/1-A-Eingang.

F. Wie oft kann das Gerät mein Handy aufladen?  
 A. Das hängt von der Akkukapazität Ihres Handys ab. Das iPhone4 kann zum Beispiel 14 Mal vollständig aufgeladen werden.

F. Wie lange dauert es, bis das Gerät mein Handy vollständig aufgeladen hat?  
 A. Etwa 1 Stunde.

F. Wie lange kann das vollständig aufgeladene Gerät mein Notebook mit Strom versorgen?  
 A. 4 bis 6 Stunden.

F. Wie oft kann dieses Gerät meinem Fahrzeug bei vollständig geladenem Akku Starthilfe geben?  
 A. Etwa 40 Mal.

F. Wie lange ist die Lebensdauer von RABST12700?  
 A. Normalerweise 3 bis 5 Jahre unter normalen Umständen.

F. Wie lange hält der Akku nach einer vollständigen Aufladung?  
 A. 6 bis 12 Monate, wir empfehlen jedoch, ihn alle 3 Monate aufzuladen.

F. Wie lange hält der Akku bei vollständiger Aufladung ausreichend, um meinem Fahrzeug Starthilfe zu geben?  
 A. 6 bis 12 Monate.

#### F. FEHLERBEHEBUNG:

Problem	Ursache	Behebung
Keine Reaktion, wenn der Schalter gedrückt wird.	Der Schutz bei niedrigem Ladestand von RABST12700 ist aktiviert.	Stecken Sie den Stecker in den 15-V-/1-A-Eingang zur Aktivierung des Geräts.
E-POWER wird bei der Aufladung des Notebooks etwas heiß.	Der Ladestrom ist etwas hoch (3,5 A).	Entfernen Sie den Akku Ihres Notebooks und verwenden Sie dieses Gerät zur direkten Stromversorgung, oder trennen Sie RABST12700 von Ihrem Notebook und schließen Sie das Gerät wieder an, wenn es abgekühlt ist.

## G. GIFTIGE UND SCHÄDLICHE MATERIALIEN:

Verbindstoffe und Menge der giftigen und schädlichen Materialien in RABST12700					
Pb	Hg	Cd	Cr (VI)	PBB	PBDE
0	0	0	0	0	0

0: Zeigt an, dass die enthaltene Mengen der gefährlichen Stoffe in allen homogenen Materialien die in der Richtlinie 2002/95/EG (RoHS) festgelegten Konzentrationshöchstwerte unterschreiten.

## I. GARANTIEHINWEISE:

- Wir bieten eine eingeschränkte Garantie auf Materialdefekte und Verarbeitungsfehler für einen Zeitraum von 12 Monaten ab Datum des Kaufs durch den Endbenutzer/Konsumenten. Die Garantiebedingungen lauten:
- Die Garantie gilt nur bei Vorlage des Originalkassenzettels (vom Händler/Einzelhändler) durch den ursprünglichen Käufer zusammen mit dem zu reparierenden oder auszutauschenden Produkt
- Die Garantie erlischt, wenn die Seriennummer, das Kaufdatum und/oder das Etikett entfernt wurden
- Die Garantie umfasst keine Beschädigungen oder Produktfehler, die auf normalen Verschleiß, unsachgemäße bzw. missbräuchliche Verwendung, fehlerhafte Installation, Veränderungen oder Reparaturen durch nicht autorisierte Drittparteien zurückzuführen sind
- Wir übernehmen keine Verantwortung für jegliche beim Versand oder durch höhere Gewalt entstandene Verluste oder Beschädigungen
- Wir sind nicht haftbar für Neben- oder Folgeschäden, die durch die Verwendung oder missbräuchliche Verwendung dieses Produkts verursacht werden
- Alle Garantieansprüche beschränken sich auf die Reparatur oder den Austausch des defekten Produkts nach unserem Ermessen
- Wenn wir das Produkt reparieren oder austauschen, wird das Produkt für die Restlaufzeit der ursprünglichen Garantiezeit von der Garantie abgedeckt. Die Reparatur oder der Austausch kann die Verwendung aufgearbeiteter Komponenten mit gleichwertiger Funktion umfassen. Das ausgetauschte Produkt bzw. Bauteil wird unser Eigentum
- Verschleißteile wie Akkus werden von der Garantie nicht abgedeckt

Die mitgelieferten Schalterkabel dienen NUR Prüfzwecken, sie besitzen keinen Handelswert, alle Rechte verbleiben beim Ursprungsunternehmen



Überladungs- und Tiefentladungsschutz



Sicherungsschutz



Stecker mit Schutz vor Verpolung

Angewendete Norm: GB/T 18287-



Das Produkt genießt den Versicherungsschutz der Everest National Insurance Company.

23

## H. Warnung:

- Achten Sie stets darauf, dass der blaue Stecker des Starthilfekabels fest in der Starthilfebuchse am RABST12700 sitzt, bevor Sie dem Fahrzeug Starthilfe geben. Andernfalls kann das Ergebnis beeinträchtigt werden. Der blaue Stecker kann sogar schmelzen.
- Prüfen Sie stets, ob die Starthilfeklemmen gut angeschlossen sind, ob die Anschlüsse der Fahrzeugbatterie rostig oder verschmutzt sind und reinigen Sie sie ggf., bevor Sie dem Fahrzeug Starthilfe geben. Versuchen Sie maximal 3 Starthilfen. Andernfalls kann der Host beschädigt werden. Prüfen Sie Ihr Fahrzeug auf andere Fehler.
- Schließen Sie NICHT die beiden Klemmen an. Das kann sehr gefährlich sein!
- Montieren Sie den Host NICHT ab. Das kann sehr gefährlich sein!

**WICHTIG! Verwenden Sie die Starthilfe nie länger als 5 Sekunden. Warten Sie nach 5 Sekunden Starthilfe bis die Kabel abgekühlt sind. Die Garantie umfasst nicht die Starthilfekabel.**

Verwenden Sie das Gerät stets vorsichtig.

Dieses Gerät dient nicht zur unbeaufsichtigten Verwendung durch Kinder oder gebrechliche Personen.

Verwenden Sie es nicht als Spielzeug.

Lassen Sie das Gerät nicht nass werden.

Tauchen Sie das Gerät nicht in Wasser.

Verwenden Sie das Gerät nicht in explosionsgefährdeten Bereichen, zum Beispiel in der Nähe von brennbaren Flüssigkeiten, Gasen oder Staub. Nehmen Sie keine Änderungen an RABST12700 vor und bauen Sie das Gerät nicht auseinander. Nur ein Reparaturtechniker darf dieses Gerät reparieren. Setzen Sie das Gerät nicht Hitze aus.

Lagern Sie es nicht an Stellen, an denen die Temperatur 70 °C übersteigen könnte.

Laden Sie es nur bei Umgebungstemperaturen zwischen 0°C und 60°C auf.

Verwenden Sie zur Aufladung ausschließlich das mitgelieferte Ladegerät.

Unter extremen Bedingungen kann der Akku auslaufen. Wischen Sie die Flüssigkeit sorgfältig mit einem Tuch weg und vermeiden Sie Hautkontakt, wenn Sie Flüssigkeit auf den Akkus feststellen. Bei Kontakt mit Haut oder Augen, waschen Sie die Flüssigkeit sofort mit sauberem Wasser ab und suchen Sie einen Arzt auf.

Entsorgen Sie das Gerät am Ende der Lebensdauer umweltgerecht.

## USER MANUAL

Thank you for choosing the RABST12700! Always follow basic safety precautions when using electrical appliances. Read all instructions carefully, Please keep this instruction manual for easy reference.

## A. PRODUCT LAYOUT

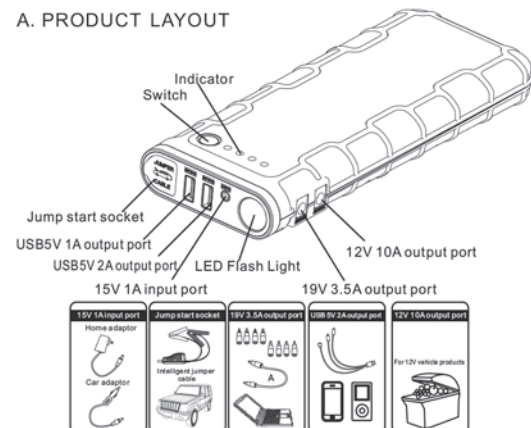

## B. OPERATION GUIDANCE

Indicator

Press the switch to check the storage level of RABST12700

Indicator	Unlit	1 solid	2 solid	3 solid	4 solid
Storage level	0%	25%	50%	75%	100%

The indicator will flash one by one during the period of charging. Different number of solid indicators show different storage level of RABST12700. All indicators light up when the charging is paused or completed.

RABST12700 Charging Instruction:

24

1. Plug the home adaptor into the universal socket.
2. Connect 15V 1A input port of RABST12700 to the other end of home adaptor .  
Or
1. Plug the car adaptor into the socket of cigarette lighter.
2. Connect 15V 1A input port of RABST12700 to the other end of car adaptor.

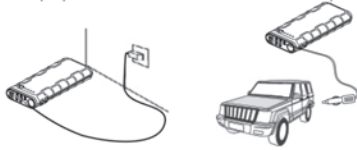

#### Jump start 12V vehicle Instruction:

1. Connect the blue plug fully seated into the SCORPION, and make sure the Cable Indicator is off.
2. Connect Red Clamp to the positive (+) battery terminal, Black Clamp to the negative (-) battery terminal.
3. Operate following the instruction of the Cable Indicator:

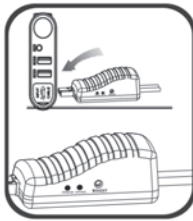

**GREEN LIGHT on:** Telling the connection is correct and the circuit is working, you can turn on the engine to jump-start directly.

For power supply to 12V vehicle products or 12V electronics

1. Plug the optional switch cable to 12V 10A output port.
2. Connect the optional switch cable and 12V vehicle product or 12V electronics.
3. Press the switch button to power supply.

#### LED flash light

Press the switch 3 seconds to start the LED flash light.

There are 4 modes of LED light appear in order (normal. strobe. SOS. off) if you press slightly.

#### C. PARTS LIST:

#	Parts Name	Quantity	#	Parts Name	Quantity
1	Host	1	5	Home adaptor	1
2	Switch cable	1	6	Car adaptor	1
3	Cigar Lighter	1	7	Intelligent jumper cable	1
4	Notebook connector	8	8	User Manual	1

#### D. TECHNICAL SPECIFICATIONS :

Size : 224x87x29mm
Weight : 610g
Battery Capacity: 18000mAh high Capacity
Output: 5V=1A; 5V=2A; 12V=10A; 19V=3.5A; 12V jump start
Input : 15V =1A
Full charging time : 6 hours
Starting current : 300A
Peak current : 600A
Operating temperature : -20°C ~ 60°C

#### E. FAQ:

- Q. How to turn off this appliance?
- A. This appliance will power off automatically when no load or charging is complete
- Q. Need how long time to full charge the RABST12700?
- A. Approx. 6 hours through the 15V1A input.
- Q. How many times can this appliance charge for my cell phone?
- A. Depend on the battery capacity of your cell phone. Take iPhone4 as an example, can full charging 14 times.

**RED LIGHT on with buzzing:** Telling the connection is wrong, and buzzing to alarm to correct the clamps as step 2 mentioned above, wait until the GREEN LIGHT is on to turn on the engine.

**GREEN LIGHT blinking with buzzing:** Saying the vehicle battery is low, press the "BOOST" button, wait GREEN LIGHT becomes solid, then turn on the engine within 30s.

**No Lights on, No buzzing:** Saying the vehicle's battery maybe damaged, after confirm the clamps connection is correct, press the "BOOST" button, wait GREEN LIGHT is on, and then turn on the engine within 30s.

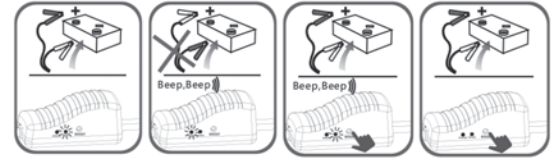

4. Start the vehicle.

5. When the vehicle is started, remove the jumper cable from the vehicle battery. Leave the vehicle's engine running.

#### Charging Cell Phone or Tablet Instruction:

1. Plug the switch cable B to USB 5V 2A output port.
2. Select appropriate connector and connect it to your mobile phones or tablet.
3. Press the switch button to charge.



#### Only for charging/power supply to 19V Notebook

1. Plug the switch cable A to USB 19V 3.5A output port.
2. Select appropriate connector for your Notebook and connect it to the switch cable A and your Notebook.
3. Press the switch button to charge/power supply.

Q. How long will this appliance take to charge my cell phone full?

A. Approx. 1 hour

Q. How long will this appliance on a full charge take to supply the Notebook?

A. 4-6 hours

Q. How many times can this appliance jump start the vehicle if it is in full battery?

A. Approx. 40 times.

Q. What's the lifetime of RABST12700?

A. Usually 3-5 years in normal condition.

Q. How long does the battery last after fully charged?

A. 6-12 months, however, we suggest to recharge it every 3 months.

Q. How long does the battery last still can jump start the car after fully charged?

A. 6-12 months

#### F. TROUBLE SHOOTING:

Finding	Cause	Remedies
No response when pressing the switch button.	Low voltage protection of EPower is started.	Plug the adaptor into the 15V 1A input port to activate.
EPower is a bit hot when charging for Notebook.	The charging current is a bit high (3.5A)	Remove the battery of your Notebook and use this appliance to supply power directly, or disconnect EPower with your Notebook and connect them when it is cool.

#### G. TOXIC AND HARMFUL SUBSTANCES:













Composition and amount of toxic and harmful substances in EPower.					
Pb	Hg	Cd	Cr(VI)	PBB	PBDE
○	○	○	○	○	○

○ : Indicate all homogeneous materials' hazardous substances content are below the MCV limit specified in the Standard 2002/95/EC(RoHs).

#### H. Warning:

1. Always make sure the blue plug of jumper cable connect with the jump start socket tight in E-Power before jumping start the vehicle. Otherwise, it will affect the results, even causing the melt of the blue plug.
2. Always check if the jumper clamps are well connected, check if the vehicle battery connector is rusted or dirty, clean it before jumping start the vehicle. DO NOT jump start again after 3 attempts. Otherwise, it will damage the host. And Check your vehicle if it has other trouble.
3. DO NOT connect the two clamps. Otherwise, it may be dangerous!
4. DO NOT disassemble the host. Otherwise, it may be dangerous!

IMPORTANT! Never use the Jump Starter for more than 5 seconds. After 5 seconds of boost wait until the cables cooled down. The warranty does not cover the jump starter Cables.

-  Always take care when using the appliance
-  This appliance is not intended for use by young or infirm persons without supervision
-  Do not use as a toy
-  Do not allow the appliance to become wet
-  Do not immerse the appliance in water
-  Do not operate the appliance in explosive atmospheres, such as in the presence of flammable liquids, gases or dust
-  Do not modify or disassemble RABST12600. Only a repair technician may repair this unit
-  Do not expose the appliance to heat
-  Do not store in locations where the temperature may exceed 70 °C
-  Charge only at ambient temperatures between 0 °C and 60 °C
-  Charge only using the charger provided with the appliance
-  Under extreme conditions, battery leakage may occur. Carefully wipe the liquid off using a cloth and avoid skin contact when you notice liquid on the batteries. In case of skin or eye contact, rinse immediately with clean water and seek medical attention
-  At the end of their useful life, discard the appliance with due care for our Environment

#### I. WARRANTY INFORMATION:

1.We offer a limited warranty for this product against any defects in material and workmanship for a period of 12 months from the date of purchase by the end user/consumer. The conditions of the warranty are as follows:

2.The warranty is only valid upon presentation of the original receipt (from dealer/retailer) by the original purchaser with the product to be repaired or replaced

3.The warranty is void if the serial number, date of purchase and label has been removed

4.The warranty does not cover damage or product failure resulting from normal wear and tear, physical abuse, improper installation, misuse, modification or repairs by unauthorized third parties

5.We do not assume responsibility for any loss or damage incurred during shipment or as a result of a force majeure

6.We are not liable for any incidental or consequential damages arising from the use or misuse of this product

7.All warranty claims are limited to repair or replacement of the defective product and at the sole discretion of us

8.If we repair or replace the product, the product will be covered for the remaining time of the original warranty period. Repair or replacement may involve the use of reconditioned units which are equivalent in function. Replaced part or product becomes the property of us

9.Consumable components such as batteries are not covered by the warranty



Overcharge and  
Overdischarge Protection



Fuse Protection



Against-reverse Plug

Applied Standard : GB/T 18287-2000

