

IT MANUALE ISTRUZIONI
EN INSTRUCTIONS MANUAL



**POMPA A LEVA
PER GRASSO
LEVER
GREASE PUMP**

***Mod.*
RQN7610**

IT

PREMESSA

Nel ringraziarLa per la preferenza accordata, la Ditta Costruttrice è lieta di annoverarLa tra i suoi affezionati Clienti e confida che l'uso di questo macchinario sia per Lei motivo di piena soddisfazione.

Il presente Manuale di Uso serve da riferimento per una guida corretta ed una rapida identificazione della macchina in tutte le sue parti.

I disegni, le tabelle e quant'altro contenuto nel presente Manuale di Uso sono di natura riservata e, per questo, ogni informazione non può essere riprodotta nè completamente nè parzialmente e non può essere comunicata a terzi, senza l'autorizzazione della Ditta Costruttrice che ne è la proprietaria esclusiva.

In base alla propria politica di continuo miglioramento della qualità la Ditta Costruttrice si riserva il diritto di apportare tutte le modifiche che riterrà opportuno in qualsiasi momento e senza preavviso.

L'Azienda resta comunque a disposizione per ogni chiarimento tecnico o intervento di assistenza.



Leggere attentamente le AVVERTENZE riportate in calce.



La mancata osservanza delle indicazioni riportate e l'uso improprio dell'apparecchiatura possono provocare rischi a persone o cose circostanti.

- **CONDIZIONI AMBIENTALI:**

Temperatura di utilizzo -10° +60°C.

Tenere lontano da fonti di calore.

- **CONDIZIONI DI UTILIZZO:**

Usare esclusivamente ricambi originali.

Sostituire sempre gli accessori danneggiati.

Non introdurre liquidi corrosivi o esplosivi.

Utilizzare l'apparecchio solamente per l'uso a cui è destinato.

EN

INTRODUCTION

Thanking you for the preference you gave us, Manufacturer is glad to include your firm in the list of its preferred customers and relies that the use of this machine will be fully satisfactory.

This manual will guide you to a correct use of the machine and to quickly identify all its parts.

This publication may not, in whole or in part, be copied, photocopied, translated without prior consent from Manufacturer. Manufacturer reserves the right to modify the machine in order to improve its technical characteristics and to revise this publication or to change its contents without notice. Information contained herein is for reference only and does not constitute a commitment on the part of the Manufacturer.

Manufacturer is in no way responsible for any loss or damage resulting from the use (or misuse) of this publication.

Manufacturer is at your complete disposal for any technical information or assistance.



Read carefully the instructions at the foot.



Non compliance with the informations given and an improper use of the equipment may cause risks to people and things around.

- **ENVIRONMENTAL CONDITIONS:**

Temperature of use -10° +60°C.

Keep away from sources of heat.

- **CONDITIONS OF USE:**

Use only original spare parts.

Always replace the accessories damaged.

Do not introduce corroding liquids nor explosives.

Use the apparatus only for use to which has destined.

IT

CERTIFICATO DI GARANZIA

- La garanzia viene riconosciuta, salvo diversi accordi scritti, per un periodo di 12 mesi dalla data di consegna.
- Per le parti non costruite negli stabilimenti della Ditta Costruttrice, la garanzia è limitata a quanto concesso dal fornitore.
- Durante il periodo di garanzia verrà riconosciuta la sostituzione gratuita di tutti i particolari che risultassero difettosi di materiale o di lavorazione, ad insindacabile giudizio del nostro Ufficio Tecnico.
- Gli accertamenti dei difetti e delle loro cause dovranno essere eseguiti presso il nostro stabilimento.
- Le spese per eventuali sopralluoghi, eseguiti dalla Ditta Costruttrice, le spese di trasporto ed imballaggio delle parti da riparare o sostituire, nonché la manodopera per il montaggio delle medesime, sono a carico del compratore.
- Le riparazioni o le sostituzioni di componenti con parti non originali fanno decadere il diritto di garanzia, questa decade inoltre in caso di interventi non riportati nel manuale ed eseguiti senza nostra autorizzazione.
- Sono escluse dalla garanzia le parti che per natura o per destinazione sono soggette a deterioramento o logorio o a cattiva manutenzione.
- In nessun caso comunque l'Acquirente può pretendere il risarcimento di danni, di qualsiasi natura o comunque insorti.
- È obbligo del Cliente verificare che al momento della consegna la macchina risponda a quanto richiesto sul contratto e non abbia subito danni nel trasporto. In tal caso non dovrà utilizzare la macchina e informare entro 6 giorni la Ditta Costruttrice o il fornitore.

EN

GUARANTEE CERTIFICATE

- The guarantee is valid, unless otherwise stated in writing, for a period of 12 months from delivery date.
- For the parts not constructed by Manufacturer the guarantee is limited to that allowed by the supplier.
- During the period of guarantee any parts which should be defective in material or workmanship, according to the final decision of our Technical Office, will be replaced free of charge.
- All tests and checks for defects and their causes will be carried out at our site.
- Any expenses for checks on site carried out by Manufacturer, transport costs, packaging of any parts to be repaired or replaced as well as the manpower hours will be paid by the buyer.
- The guarantee will be considered invalid if components are repaired or replaced with spare parts which are not original or when any work is done on the machine not according to the manual or without our authorisation.
- Any parts which are by their very nature or use subject to deterioration, wear and tear or bad maintenance will not be covered by this guarantee.
- The buyer will not be able to claim for damages of any nature however they may come about.
- On delivery of the machine the buyer must check that it is as ordered and conforms to the contract and that it has not been damaged in transport. Should any such damage be evident then the buyer must not use the machine and must inform Manufacturer directly or his supplier within 6 days.

IT

MOVIMENTAZIONE E TRASPORTO**IMBALLO**

L'imballo delle macchine é realizzato dalla nostra azienda conformemente agli accordi siglati, di volta in volta, con i clienti, o comunque scelta in funzione del Paese di destinazione, o del mezzo di trasporto utilizzato.

Dopo l'installazione, l'imballo può essere riutilizzato od avviato allo smaltimento nel rispetto delle norme vigenti nel Paese dell'acquirente.

MOVIMENTAZIONE

Le macchine devono essere trasportate complete di imballo in prossimità del luogo di installazione.

Per tutte le operazioni di sollevamento e movimentazione di macchine o di parti separate trasportate in modo autonomo, avvalersi di personale specializzato.

**CARICO SCARICO
E TRASPORTO****PRECAUZIONI DA OSSERVARE
DURANTE IL TRASPORTO
E L'INSTALLAZIONE**

Il materiale spedito viene accuratamente controllato prima della consegna allo spedizioniere.

Al ricevimento delle macchine accertarsi che le stesse non abbiano subito danni durante il trasporto o che l'eventuale imballo non sia stato manomesso con conseguente asportazione di parti dall'interno.

Nel caso si riscontrassero danni o parti mancanti avvisare immediatamente il vettore ed il costruttore producendo documentazione fotografica.



Si raccomanda di verificare che la fornitura corrisponda alle specifiche dell'ordine.



Evitare di effettuare saldature sul mantello cilindrico e sul fondo.

É TASSATIVAMENTE VIETATA LA MANOMISSIONE DEL SERBATOIO E OGNI UTILIZZAZIONE IMPROPRIA.

EN

MOVING AND TRANSPORTING**PACKAGING**

The packaging of the machines is made by our industries according to the agreements signed each time with our customers or anyhow chosen according to the country of destination, or of the transportation mean used.

After installation, the packaging can be reused or disposed of according to the laws in force in the country of the customer.

MOVING

Machines must be transported complete with their packaging to the area in which they are to be installed.

All lifting and movement of machines or parts transported separately must be performed by trained personnel.

**LOADING, UNLOADING
AND TRANSPORT****PRECAUTIONS TO BE TAKEN
DURING TRANSPORT AND
INSTALLATION**

Before being delivered to the ship-ping agent, the material is carefully checked.

Upon receiving the machines check that they have not been damaged during transport or that the packaging has not been tampered with consequent removal of parts from inside.

In the event of damage or missing parts, inform the carrier and manufacturer immediately, producing photo-graphic proof.



It is advisable to check that the supply corresponds to the order specifications.



Avoid weldings on shell and bottom.

TAMPERING AND IMPROPER USE OF THE TANK ARE FORBIDDEN.

IT

COMPOSIZIONE MACCHINA

Essa è composta da:

- 1) Recipiente.
- 2) Coperchio.
- 3) Leva.
- 4) Manopola in gomma.
- 5) Testina da grasso.
- 6) Volantino di chiusura.
- 7) Tubo per grasso.
- 8) Guarnizione per tubo.
- 9) Impugnatura.
- 10) Distanziatori.
- 11) Dadi.
- 12) Rondelle.
- 13) Viti.
- 14) Forcella.
- 15) Blocco portatubo.
- 16) Rubinetto di chiusura.

EN

COMPOSITION OF THE MACHINE

Made up of:

- 1) Collecting tank.
- 2) Cover.
- 3) Lever for pumping.
- 4) Rubber Handle.
- 5) Jaws coupler.
- 6) Cover nut.
- 7) Hose for grease.
- 8) Seal for hose.
- 9) Handle.
- 10) Connecting rod.
- 11) Nuts.
- 12) Washers.
- 13) Screws.
- 14) Fork.
- 15) Pipe holder.
- 16) Ball valve.

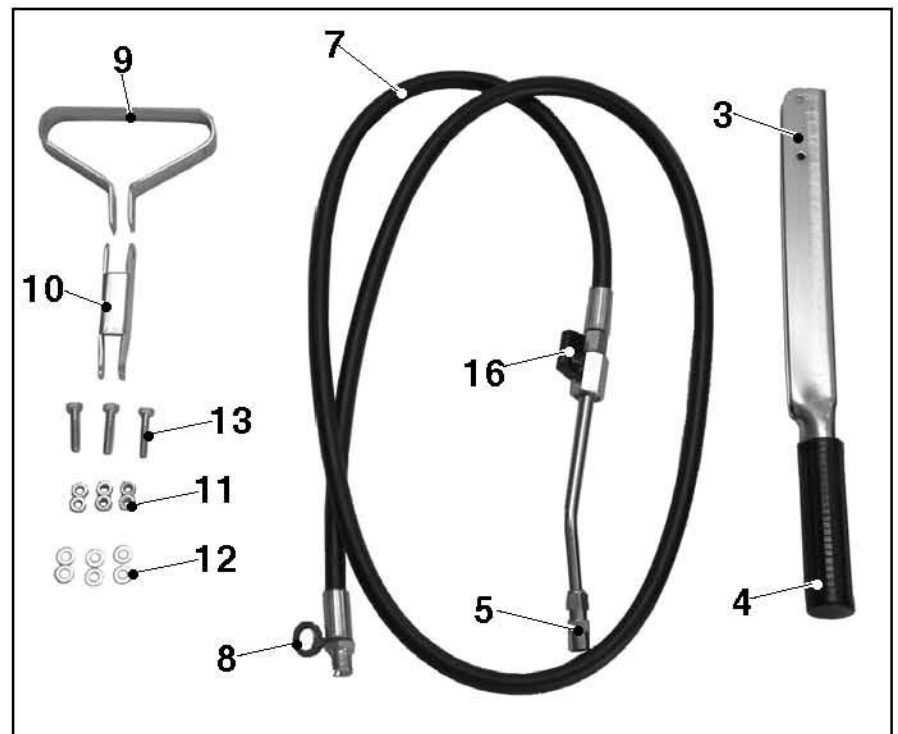

IT

ISTRUZIONI PER IL MONTAGGIO

- 1) Posizionare la leva (3) e l'impugnatura (9) sulla forcella (14) (Fig. 1). Serrare vite, dado e rondella con chiave fissa (Fig. 2).
- 2) Posizionare i distanziatori (10) alla leva (Fig. 3). Fissare con vite, dado e rondella (Fig. 4).
- 3) Inserire la guarnizione (8) alla base del filetto del tubo per grasso (7) (Fig. 5).
- 4) Avvitare il tubo del grasso (7) al perno della pompa (15) (Fig. 6). Serrare con chiave fissa.

EN

INSTRUCTIONS FOR THE ASSEMBLY

- 1) Install lever (3) and handle (9) on fork (14) (Fig. 1). Lock screw, nut and washer with wrench (Fig. 2).
- 2) Install connecting rods (10) to the lever (Fig. 3). Lock screw, nut and washer with wrench (Fig. 4).
- 3) Insert the seal (8) on the thread of the hose (7) (Fig. 5).
- 4) To screw the grease hose (7) to the pipe holder (15) (Fig. 6). Lock with wrench.

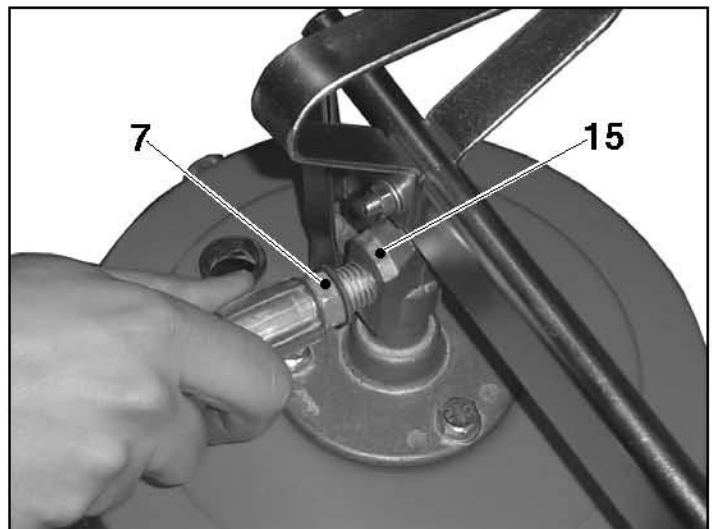
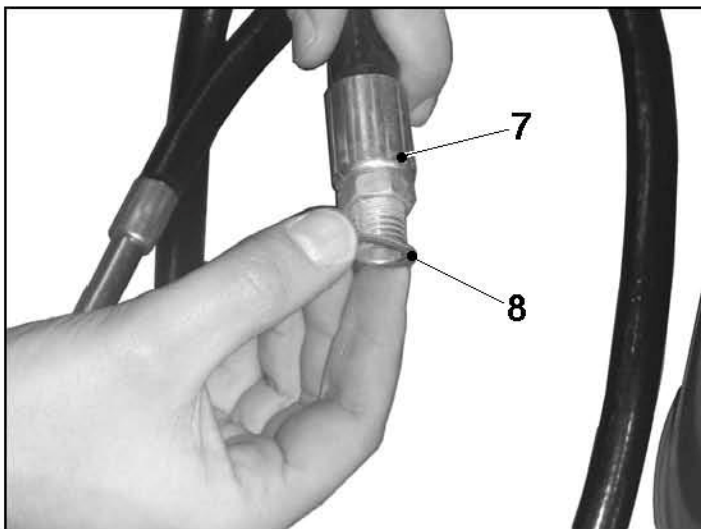
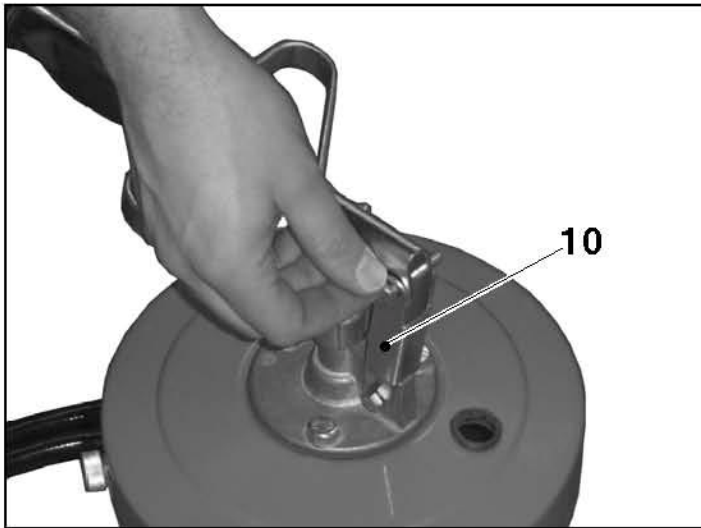
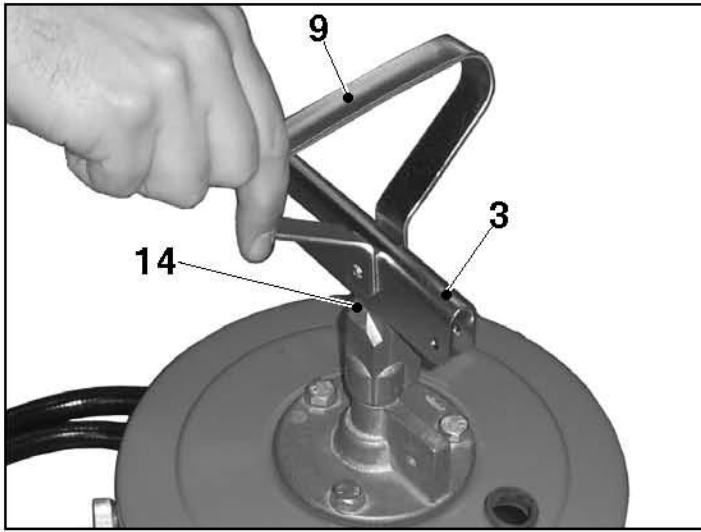

IT

CARATTERISTICHE TECNICHE

EN

TECHNICAL CHARACTERISTICS

Articolo Item	Capacità Capacity (L)	Peso Weight (Kg)	A (mm)	B (mm)	C (mm)
1797	16	7,5	480	240	610
1797.A	12	6,5	310	200	610
1797.B	8	4	310	180	610
1798	16	8,5	520	240	610

Pressione massima di compressione: Max Pressure of body pump:	200 Bar
Portata per colpo: Flow rate for stroke:	0,8 g

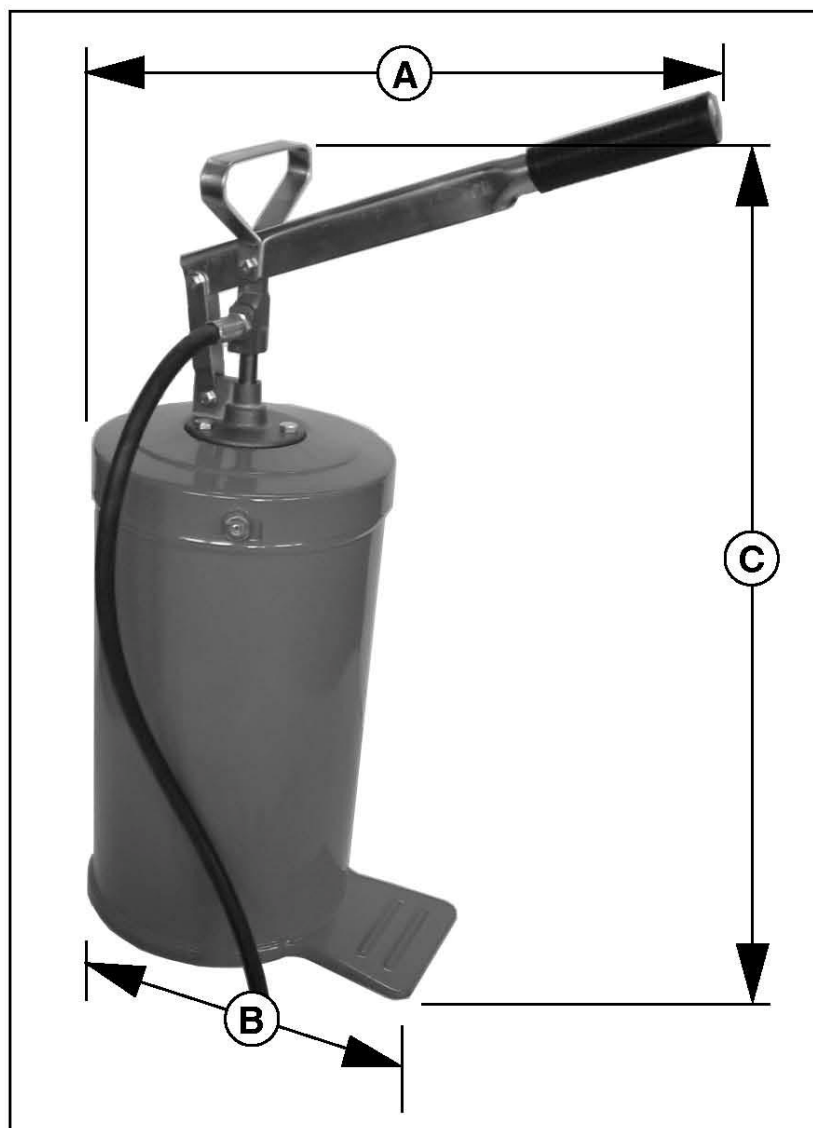

IT

ISTRUZIONI PER L'USO

- 1) Allentare i tre volantini (6) nel coperchio (2) (Fig. 1)
- 2) Ruotare il coperchio (2) verso destra e sollevare (Fig. 2). Estrarre il gruppo pompa (17) (Fig 3).
- 3) Riempire di grasso il recipiente, inserire il gruppo pompa (17), chiudere il coperchio (2).
- 4) Collegare la testina a 4 griffe (5) (Fig 4) in posizione di lavoro, aprire il rubinetto (16), erogare azionando la leva (3).



Fig. 1

EN

INSTRUCTIONS FOR USE

- 1) Unscrew three cover nuts (6) of cover (2) (Fig. 1)
- 2) Revolve the cover (2) right verse and unblock (Fig.2). Extract the pump group (17) (Fig 3).
- 3) Fill the container of grease. Insert the group pump (17), close cover (2).
- 4) Connect Jaws coupler (5) (Fig. 4) in job position, open ball valve (16), setting in action the lever (3).



Fig. 2



Fig. 3



Fig. 4

IT

EN

PROBLEMI-CAUSE-RIMEDI

PROBLEMS-CAUSES-SOLUTIONS

PROBLEMI	CAUSE	RIMEDI
Il grasso non esce dalla pompa:	Si è creata una sacca d'aria intorno alla pompa (19).	Livellare il grasso attorno al gruppo pompa.
PROBLEMS	CAUSES	SOLUTIONS
The grease does not exit from the pump:	Has been created air pocket around to the pump (19).	Level the grease around the pump group.

PARTI DI RICAMBIO

SPARE PARTS

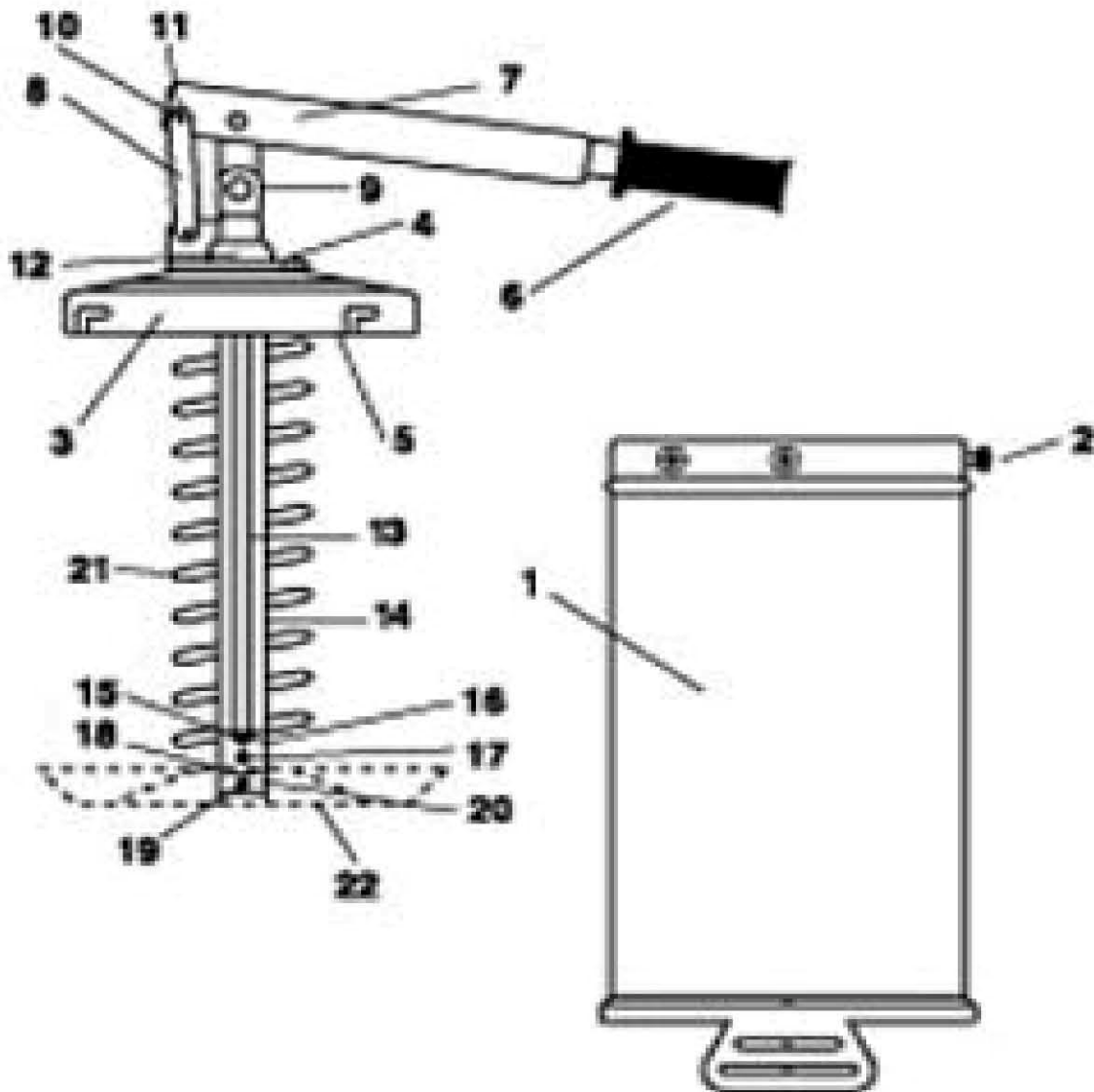

SMALTIMENTO

Lo smaltimento della macchina dovrà essere effettuato da un'apposita ditta di recupero e demolizione autorizzata.

MACHINE DISPOSAL

At the end of the working life contact specialized companies for the disposal.

