

Splash net: Net/Netz/Fil

Fluid inlet: Vloeistof inlaat/Flüssigkeitseingang/Entrée pour la liquide

Cap Keeping hole: Opbergvakje voor de afsluitdop/Aufbewahrung für den Blindstopfen/Dépôt pour la vise de fermeture

Air hole: Luchtgat/Luftloch/Trou pour l'air

Depletion Outlet : Vloeistof afvoer/Flüssigkeitsausgang/Sortie pour la liquide

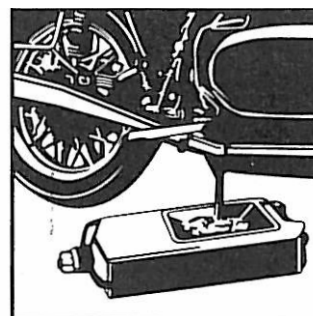
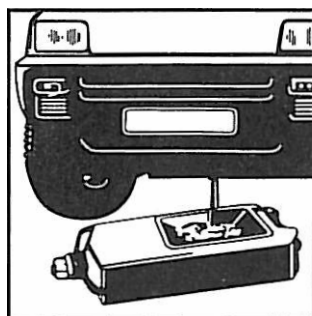

Model	RQN8090
Weight/Gewicht/Poids	5.6 Kg
Dimensions	850x600x120 mm
Capacity/Inhoud/Einhalt	30 L
Material/Matériau	PE

Operation Instruction

1. Open the fluid inlet cap under the splash net. Put the net back.
2. Open the cap in the air hole and screw the cap onto the keeping hole.
3. Put the receiver under the vehicle in position. It's ready to receive the fluid.
4. After the operation, open the depletion outlet and pour out the waste fluid

Gebruiksaanwijzing

1. Open de vloeistofinlaat onder het net. Leg het net terug.
2. Open het luchtgat, schroef de afsluitdop in het opbergvakje
3. Plaats de olieopvangbak onder het voertuig op de juiste positie. De vloeistof kan nu opgevangen worden.
4. Na het opvangen, de vloeistof afvoerdop openen en de vloeistof eruit laten lopen.

Bedienungsanleitung

1. Der Flüssigkeitseingang unter dem Netz öffnen. Netz wieder drauf legen.
2. Luftloch öffnen, der Blindstopfen festschrauben in die Aufbewahrungsstelle.
3. Die Wanne unter den Wagen schieben. Flüssigkeit kann jetzt aufgefangen werden.
4. Danach den Flüssigkeitsausgang öffnen und die Flüssigkeit heraus laufen lassen.

Mode d'emploi

1. Ouvrez l'entrée pour la liquide en dessous du fil. Remettre le fil en place.
2. Ouvrez le trou pour l'air, serrez la vise de fermeture dans le dépôt.
3. Positionez le bac collecteur en dessous de la voiture. Le fluide peut être collectionné.
4. Après la collection, ouvrez la sortie pour le fluide et jetez-le.