

## Motor-Einstellwerkzeugsatz für VAG

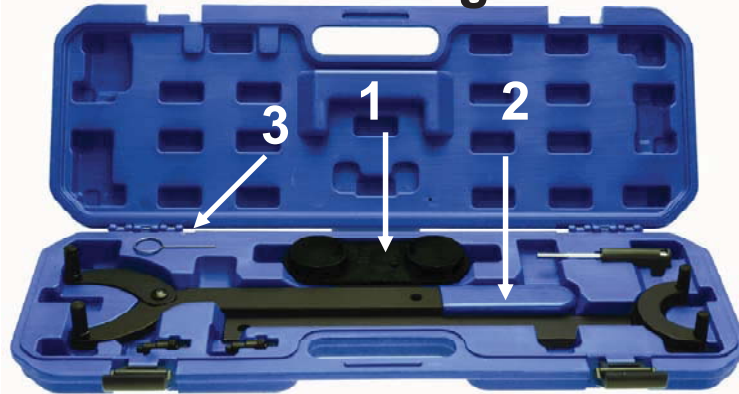

Beinhaltet wichtige Werkzeuge zur Überprüfung und Einstellung der Motor-Steuerzeiten.  
**!Achtung!** Halten Sie sich bei der Reparatur an die KFZ Hersteller Anweisungen.

Passend für:

**Audi:** 1,6L (BAG) - 1,8L (AMK, APY, BAM, AGN, AGU, AJQ, APG, APP, AQA, ADR, AEB, AJL, AJP, ANB, APU, AVJ, AWT, APX, AUM, AUQ, BAM)

**VW:** 1,4L (AXU, BKG) - 1,6L (BAG, BLP) - 1,8L (AVC, AGN, AGU, AQA, ARZ, AUM, AUQ, ADR, AEB, ANB, APT, APU, ARG, AWT, AJH, AWC)

**Seat:** 1,8L (AQX, AYP, AJQ, AQN, APG, APP, APT, ARY, AUQ, AJW, AWC)

**Skoda:** 1,6L (BLF) - 1,8L (AGN, AGU, ARX, ARZ, AUM, AUQ)

Nockenwellen-Arretierung, verwenden wie OEM T10171

Bei der Montage der Nockenwellenarretierung darauf achten, dass die Fixierbolzen (A und B) genau in die Bohrungen (A und B) wie im Bild dargestellt eingreifen. Fixierplatte anschließend durch die Bohrung leicht festschrauben

1

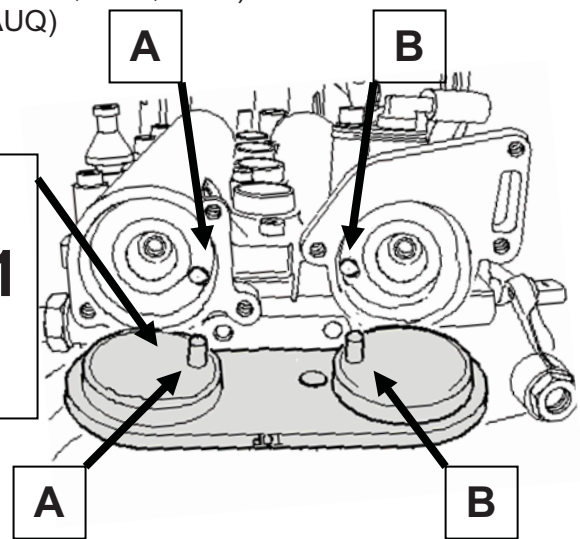

2 Gegenhalter zu verwenden wie T10172

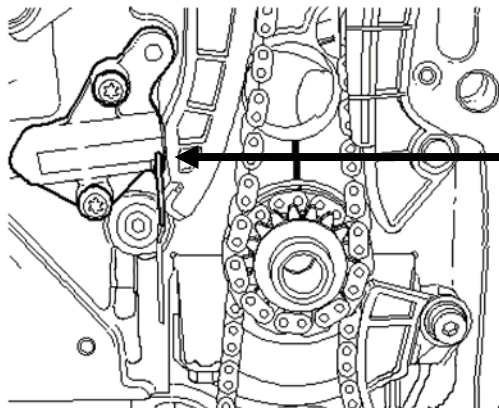

3

Fixierstift Kettenspanner, verwenden wie OEM T40011

Spannschiene von Hand in Richtung Kettenspanner drücken und den Fixierstift durch die Bohrung einführen.

## Engine Timing Tool Kit for VAG

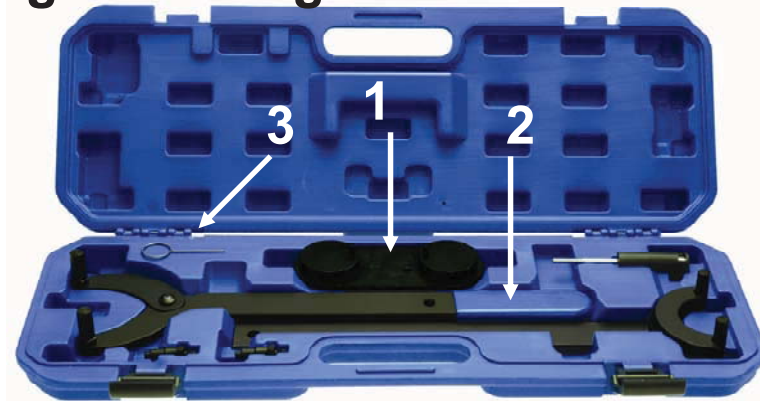

Includes important tools to check and adjust the engine timing.  
**!Attention!** Keep up with the repair at manufacturer's instructions.

Suitable for:

**Audi:** 1,6L (BAG) - 1,8L (AMK, APY, BAM, AGN, AGU, AJQ, APG, APP, AQA, ADR, AEB, AJL, AJP, ANB, APU, AVJ, AWT, APX, AUM, AUQ, BAM)

**VW:** 1,4L (AXU, BKG) - 1,6L (BAG, BLP) - 1,8L (AVC, AGN, AGU, AQA, ARZ, AUM, AUQ, ADR, AEB, ANB, APT, APU, ARG, AWT, AJH, AWC)

**Seat:** 1,8L (AQX, AYP, AJQ, AQN, APG, APP, APT, ARY, AUQ, AJW, AWC)

**Skoda:** 1,6L (BLF) - 1,8L (AGN, AGU, ARX, ARZ, AUM, AUQ)

Camshaft locking, use as OEM T10171

When installing the Camshaft make shure that the fixing bolt (A and B) engage in the holes (A and B), as shown in the picture.  
Then fixing plate and tighten slightly through the hole.

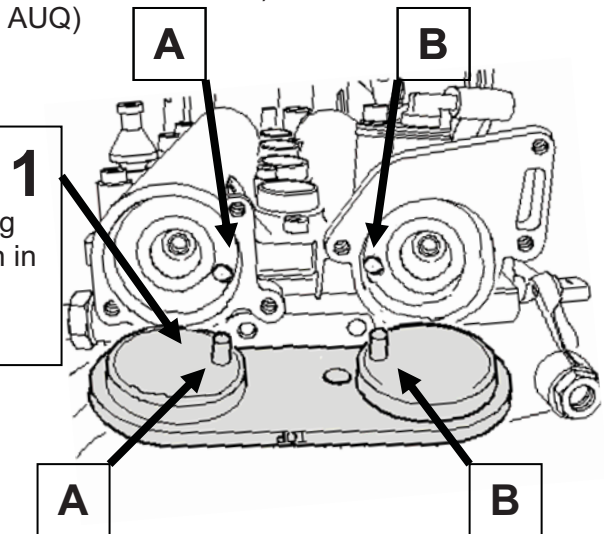

**2** Holder use as T10172

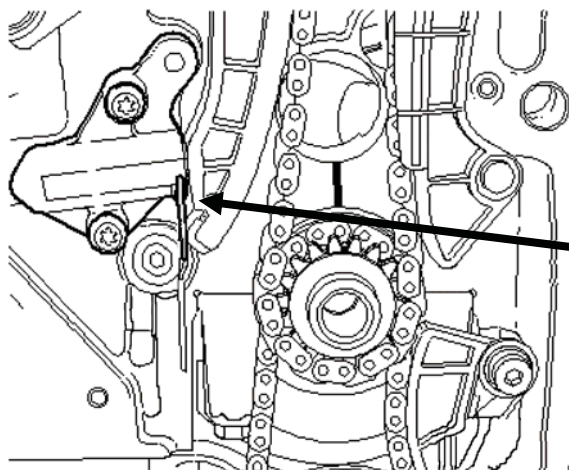

Fixing pin for chain tensioner, use as OEM T40011

Press the rail in the direction chain tensioner and insert the fixing pin through the hole. **3**

## Calado de distribución para motores VW / Audi



Incluye herramientas importantes para comprobar y ajustar la sincronización del motor.  
**¡¡Atención!!** Siga la reparación según las instrucciones del fabricante.

Válido para:

**Audi:** 1,6L (BAG) - 1,8L (AMK, APY, BAM, AGN, AGU, AJQ, APG, APP, AQA, ADR, AEB, AJL, AJP, ANB, APU, AVJ, AWT, APX, AUM, AUQ, BAM)

**VW:** 1,4L (AXU, BKG) - 1,6L (BAG, BLP) - 1,8L (AVC, AGN, AGU, AQA, ARZ, AUM, AUQ, ADR, AEB, ANB, APT, APU, ARG, AWT, AJH, AWC)

**Seat:** 1,8L (AQX, AYP, AJQ, AQN, APG, APP, APT, ARY, AUQ, AJW, AWC)

**Skoda:** 1,6L (BLF) - 1,8L (AGN, AGU, ARX, ARZ, AUM, AUQ)

Bloqueo del árbol de levas, usar como OEM T10171

Cuando instale el árbol de levas asegúrese de que el perno de fijación (A y B) encajen en los huecos (A y B) como se muestra en el dibujo

Luego fije la placa, apriete lentamente a través del hueco.

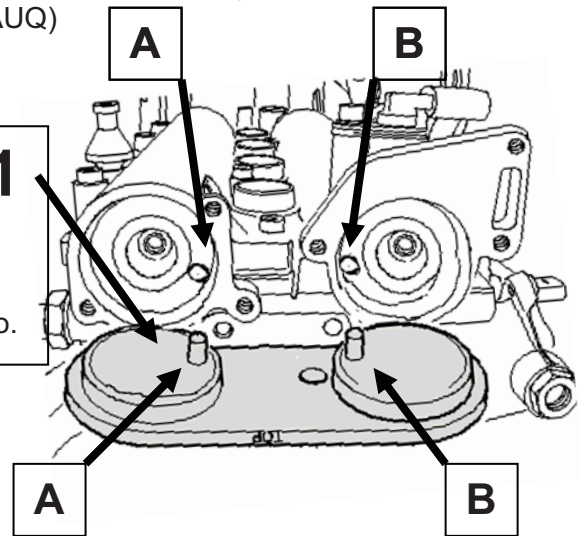
**1**

**2** Bloqueo, use como T10172

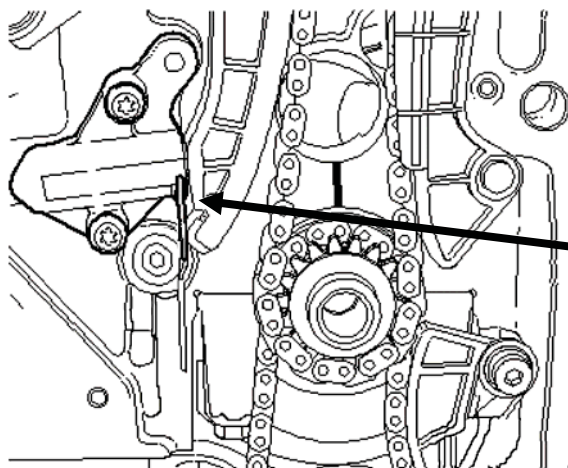

Pasador de bloqueo, usar como OEM T40011

Presione el carril en dirección a la cadena tensora **3** e inserte el pasador de bloqueo en el agujero.

**3**