

Motor-Einstellwerkzeug-Satz für VAG

WERKZEUGE

- 1 Nockenwellenrad-Haltwerkzeug, zu verwenden wie OEM 3036
- 2 Gegenhaltwerkzeug mit Haltebolzenpaare (2a & 2b), zu verwenden wie OEM T10172
- 3 Nockenwellenversteller-Haltwerkzeug, zu verwenden wie OEM 3366
- 4 Nockenwellen-Arretierung, zu verwenden wie OEM T10171
- 5 Kettenspanner-Fixierstift, zu verwenden wie OEM T40011

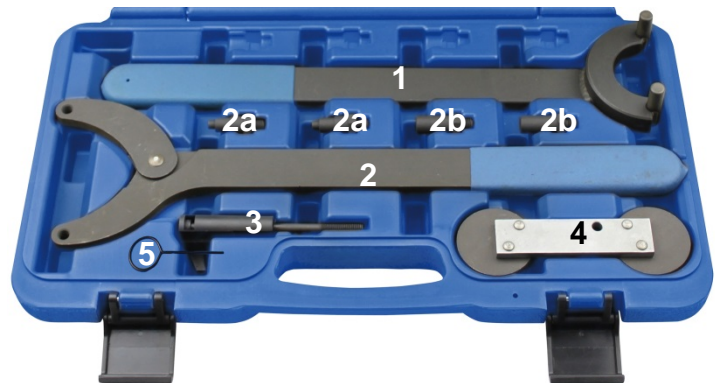

VERWENDUNGSZWECK

Dieser Werkzeugsatz dient zum Einstellen der Motorsteuerzeiten an folgenden VAG Motoren:

Hersteller	Motor	Motorcode
Audi	1.6L	BAG
	1.8L	AMK, APY, BAM, AGN, AGU, AJQ, APG, APP, AQA, ADR, AEB, AJL, AJP, ANB, APU, AVJ, AWT, APX, AUM, AUQ, BAM
VW	1.4L	AXU, BKG
	1.6L	BAG, BLP
	1.8L	AVC, AGN, AGU, AQA, ARZ, AUM, AUQ, ADR, AEB, ANB, APT, APU, ARG, AWT, AJH, AWC
Seat	1.8L	AQX, AYP, AJQ, AQN, APG, APP, APT, ARY, AUQ, AJW, AWC
Skoda	1.6L	BLF
	1.8L	AGN, AGU, ARX, ARZ, AUM, AUQ

Weitere Infos zum Artikel und eine Liste der geeigneten Motoren und Modelle finden Sie auf unserer Internetseite: www.bgstechnic.com

SICHERHEITSHINWEISE

- Verwenden Sie das Werkzeug nicht, wenn Teile fehlen oder beschädigt sind.
- Verwenden Sie das Werkzeug nur für den vorgesehenen Zweck.
- Legen Sie das Werkzeug niemals auf die Fahrzeug-Batterie. Gefahr von Kurzschluss.
- Vorsicht bei Arbeiten an laufenden Motoren. Lose Kleidung, Werkzeuge und andere Gegenstände können von drehenden Teilen erfasst werden und schwere Verletzungen verursachen.
- Halten Sie Kinder und andere unbefugte Personen vom Arbeitsbereich fern.
- Vorsicht bei Arbeiten an heißen Motoren, es besteht Verbrennungsgefahr!
- Entfernen Sie vor der Reparatur den Zündschlüssel, so verhindern Sie ein versehentliches Starten des Motors und einen dadurch entstehenden Motorschaden.
- Diese Anleitung dient als Kurzinformation und ersetzt keinesfalls ein Werkstatthandbuch, verwenden Sie immer fahrzeugspezifische Serviceliteratur, dieser entnehmen Sie bitte technische Angaben wie Drehmomentwerte, Hinweise zur Demontage/Montage, usw.
- Nach erfolgter Reparatur bzw. vor dem Starten den Motor min. 2 Umdrehungen von Hand drehen und die Steuerzeiten erneut überprüfen.
- Drehen Sie den Motor nur in normaler Drehrichtung (im Uhrzeigersinn soweit nicht anders angegeben)

VERWENDUNG

Nockenwellenrad-Haltewerkzeug (1),
zu verwenden wie OEM 3036

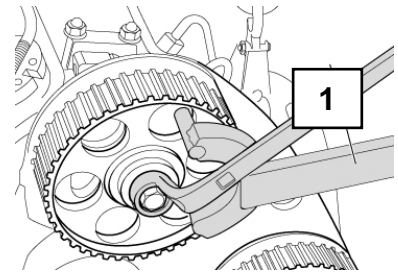

Gegenhaltewerkzeug (2),
zu verwenden wie T10172

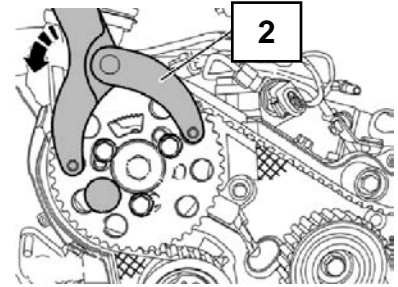

Nockenwellenversteller-Haltewerkzeug (3),
zu verwenden wie OEM 3366

Wird benötigt zum Aus - und Einbau des Kettenspanners bei
Arbeiten an der Steuerkette, Steuerzeiteneinstellung,
Zylinderkopf usw.
Befestigen Sie das Werkzeug mit einem
Innensechskantschlüssel.

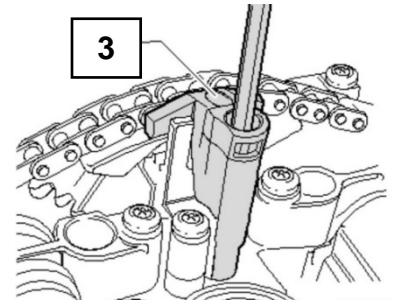

Nockenwellen-Arretierung (4),
zu verwenden wie OEM T10171

Bei der Montage der Nockenwellenarretierung darauf achten,
dass die Fixierbolzen (A und B) genau in die Bohrungen (A und B)
wie im Bild dargestellt eingreifen.
Fixierplatte anschließend durch die Bohrung leicht festschrauben

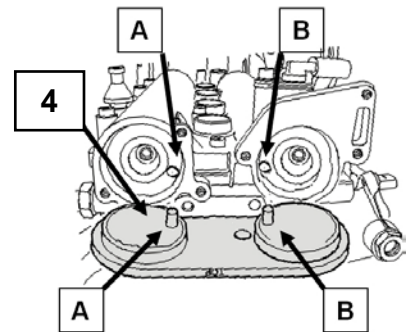

Kettenspanner-Fixierstift (5),
zu verwenden wie OEM T40011

Spannschiene in Richtung Kettenspanner drücken und den
Kettenspanner durch Einsetzen des Fixierstiftes in die Bohrung
arretieren.

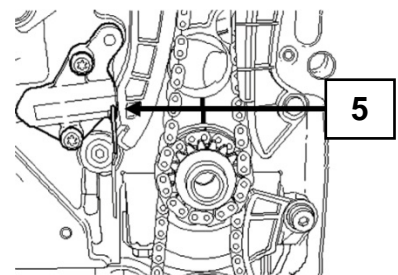

Engine Timing Tool Set for VAG

TOOLS

- 1 Camshaft Sprocket Holding Tool, to be used as OEM 3036
- 2 Counterholding Tool with two pairs holding bolts (2a & 2b), to be used as OEM T10172
- 3 Camshaft Adjuster Holding Tool, to be used as OEM 3366
- 4 Camshaft Locking Tool, to be used as OEM T10171
- 5 Chain Tensioner Locking Pin, to be used as OEM T40011

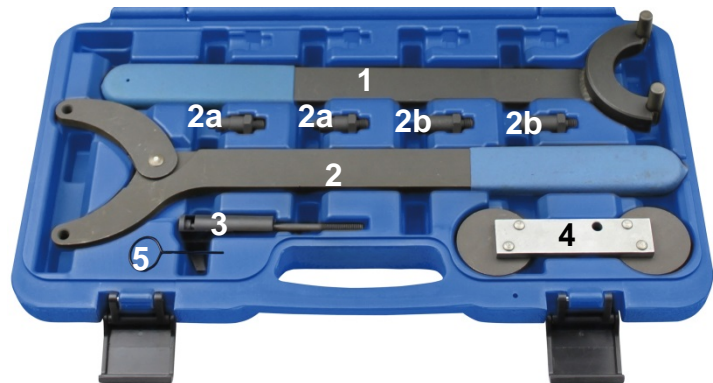

INTENDED USE

This tool set is designed for checking and setting the engine timing on following VAG engines:

Manufacturer	Engine	Engine code
Audi	1.6L	BAG
	1.8L	AMK, APY, BAM, AGN, AGU, AJQ, APG, APP, AQA, ADR, AEB, AJL, AJP, ANB, APU, AVJ, AWT, APX, AUM, AUQ, BAM
VW	1.4L	AXU, BKG
	1.6L	BAG, BLP
	1.8L	AVC, AGN, AGU, AQA, ARZ, AUM, AUQ, ADR, AEB, ANB, APT, APU, ARG, AWT, AJH, AWC
Seat	1.8L	AQX, AYP, AJQ, AQN, APG, APP, APT, ARY, AUQ, AJW, AWC
Skoda	1.6L	BLF
	1.8L	AGN, AGU, ARX, ARZ, AUM, AUQ

More information regarding this item and a list of suitable engines and models can be found on our website: www.bgstechnic.com

SAFETY ADVICE

- Do not use the tool if parts are missing or damaged.
- Use the tool for the intended purpose only.
- Never place the tool on the vehicle battery. There is a risk of a short circuit.
- Be careful when working with the engine running. Loose clothing, tools and other objects can be caught by rotating parts and cause serious injury.
- Keep children and other unauthorized persons away from the work area.
- Be careful when working on hot engines because of the risk of burn injuries.
- If you remove the ignition key before repairing, you can prevent the engine from being started accidentally and resulting in engine damage.
- This manual serves as a brief guide and does not replace a workshop manual. Always refer to the vehicle-specific service literature, particularly the technical data such as torque values and instructions for disassembly/assembly, etc.
- After repair or before starting the engine, turn a minimum of 2 turns by hand and check the timing again.
- Turn the engine only in the normal direction of rotation (clockwise unless otherwise specified)

USE

Camshaft Sprocket Holding Tool (1),
to be used as OEM 3036

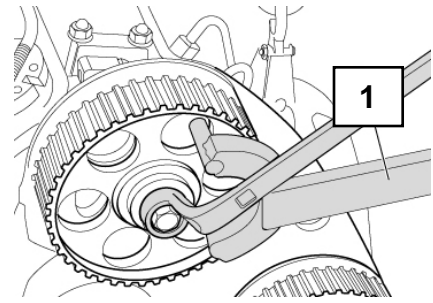

Counterholding Tool (2),
to be used as T10172

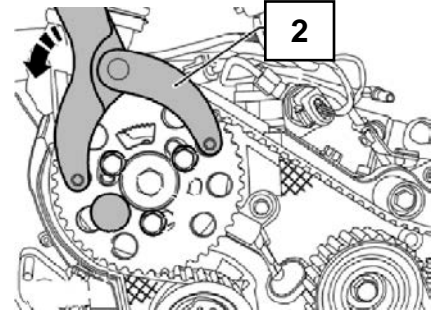

Camshaft Adjuster Holding Tool (3),
to be used as OEM 3366

Required for removal and installation of the chain tensioner when
working on the timing chain, timing adjustment, cylinder head,
etc.

Secure the tool with an Allen key.

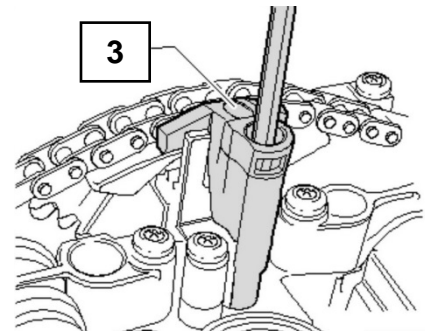

Camshaft locking (4),
to be used as OEM T10171

When installing the camshaft make shure that the fixing bolt (A
and B) engage in the holes (A and B), as shown in the picture.
Then fixing the plate and tighten slightly through the hole.

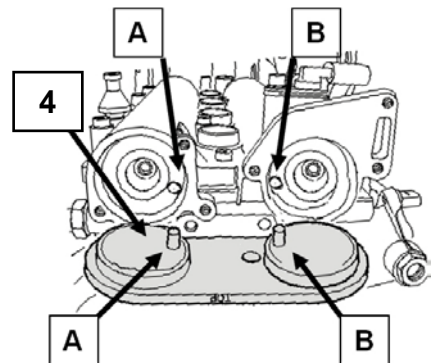

Fixing pin for chain tensioner,
to be used as OEM T40011

Press the rail in the direction chain tensioner and insert the fixing
pin through the hole.

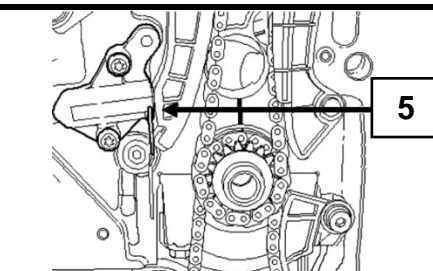

Coffret de calage pour VAG

OUTILS

- 1 Outil de calage de poulie d'arbre à cames, à utiliser comme OEM 3036
- 2 Outil de retenue avec paires de goupilles de retenue (2a & 2b), à utiliser comme OEM T10172
- 3 Outil de calage de réglage d'arbre à cames, à utiliser comme OEM 3366
- 4 Calage d'arbre à cames, à utiliser comme OEM T10171
- 5 Goupille de fixation du tendeur de chaîne, à utiliser comme OEM T40011

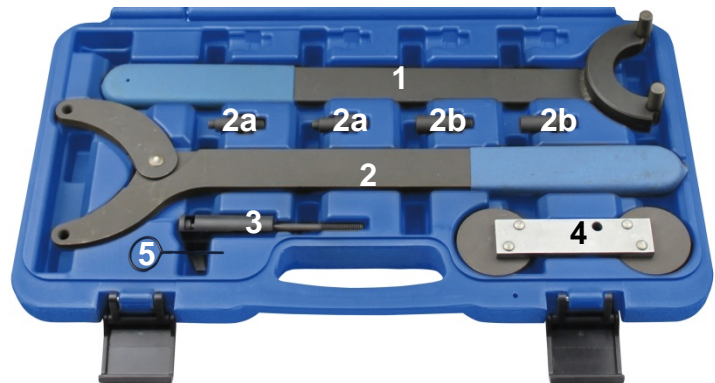

UTILISATION PRÉVUE

Cet ensemble d'outils permet de régler les temps de distribution du moteur sur les moteurs VAG suivants :

Fabricant	Moteur	Code moteur
Audi	1.6L	BAG
	1.8L	AMK, APY, BAM, AGN, AGU, AJQ, APG, APP, AQA, ADR, AEB, AJL, AJP, ANB, APU, AVJ, AWT, APX, AUM, AUQ, BAM
VW	1.4L	AXU, BKG
	1.6L	BAG, BLP
	1.8L	AVC, AGN, AGU, AQA, ARZ, AUM, AUQ, ADR, AEB, ANB, APT, APU, ARG, AWT, AJH, AWC
Seat	1.8L	AQX, AYP, AJQ, AQN, APG, APP, APT, ARY, AUQ, AJW, AWC
Skoda	1.6L	BLF
	1.8L	AGN, AGU, ARX, ARZ, AUM, AUQ

D'autres informations à propos de cet article et une liste des moteurs et modèles pris en charge sont disponibles à notre site Web : www.bgstechnic.com

CONSIGNES DE SÉCURITÉ

- N'utilisez pas l'outil lorsque des pièces manquent ou sont endommagées.
- N'utilisez l'outil qu'aux fins prévues.
- Ne posez jamais l'outil sur la batterie du véhicule. Risque de court-circuit.
- Soyez prudent lorsque vous allez exécuter des travaux sur des moteurs en fonctionnement. Les vêtements mal ajustés, outils et autres objets peuvent être happés par les composants en rotation et provoquer de graves blessures.
- Maintenez à l'écart les enfants et toutes les autres personnes non autorisées de la zone de travail.
- Soyez prudent lorsque vous allez exécuter des travaux sur des moteurs chauds, il y a risque de brûlures !
- Retirez la clé de contact avant d'entamer la réparation, vous évitez ainsi de démarrer le moteur par inadvertance et, en conséquence, des dommages du moteur.
- Ces instructions sont des informations brèves et ne peuvent pas remplacer le manuel de l'atelier. Consultez toujours les manuels de service spécifiques du véhicule pour des informations techniques comme la valeur du moment de couple, des instructions de démontage/montage, etc.
- Après une réparation ou avant le démarrage du moteur, faites 2 rotations à la main minimum et revérifiez ensuite les temps de distribution.
- Faites tourner le moteur uniquement dans le sens de rotation normal (sauf indication contraire, le sens des aiguilles d'une montre)

UTILISATION

Outil de calage de poulie d'arbre à cames (1),
à utiliser comme OEM 3036

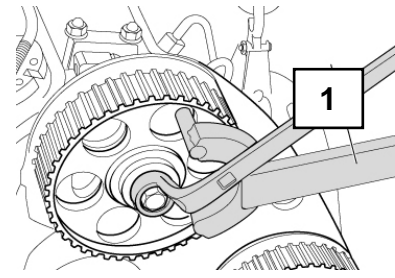

Outil de retenue (2),
à utiliser comme T10172

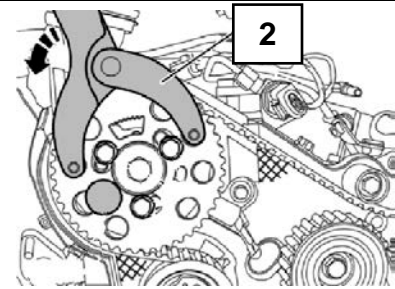

Outil de calage de réglage d'arbre à cames (3),
à utiliser comme OEM 3366

Nécessaire pour le démontage et le montage du tendeur de chaîne lors de travaux sur la chaîne de distribution, le réglage de la distribution, la culasse, etc.

Fixez l'outil à l'aide d'une clé hexagonale femelle.

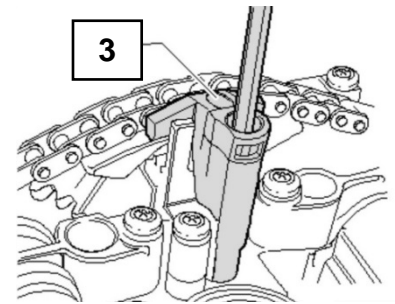

Calage d'arbre à cames (4),
à utiliser comme OEM T10171

Lors du montage du calage d'arbre à cames, assurez-vous que les goujons de fixation (A et B) s'engagent exactement dans les trous (A et B) comme indiqué dans l'illustration.

Boulez ensuite légèrement la plaque de fixation à travers le trou

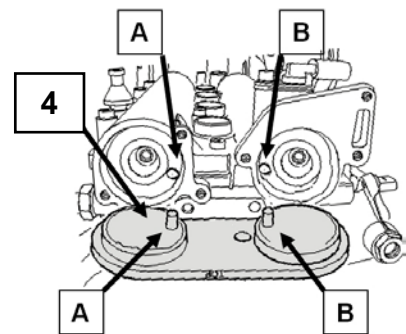

Goupille de fixation du tendeur de chaîne (5)
à utiliser comme OEM T40011

Poussez la barre de tension dans la direction du tendeur de chaîne et verrouillez le tendeur de chaîne en insérant la goupille de fixation dans le trou.

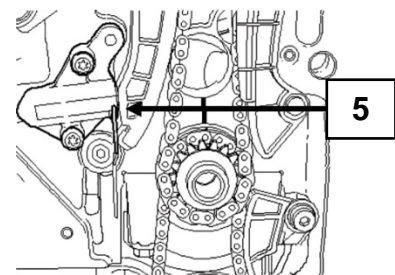

Juego de calado de distribución para VAG

HERRAMIENTAS

- 1 Herramienta de bloqueo de la polea del árbol de levas, para ser utilizada como OEM 3036
- 2 Herramienta para contrasujetar. Con pares pernos de retención (2a & 2b), para ser utilizado como OEM T10172
- 3 Herramienta de bloqueo del regulador del árbol de levas para ser utilizada como OEM 3366
- 4 Bloqueo del árbol de levas, para ser utilizado como OEM T10171
- 5 Perno de sujeción para tensor de cadena. para ser utilizado como OEM T40011

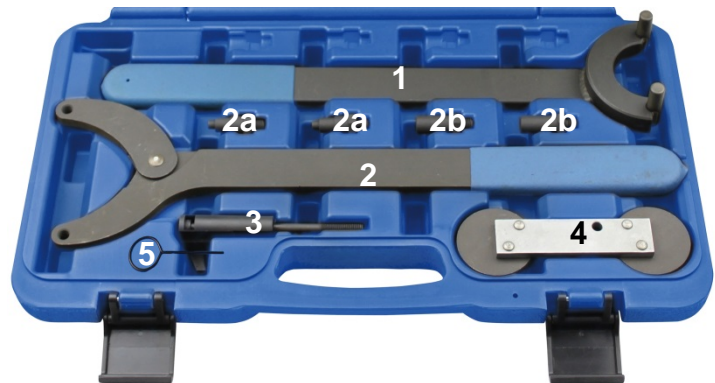

USO PREVISTO

Este juego de herramientas sirve para ajustar la sincronización en los siguientes motores VAG:

Fabricante	Motor	Código del motor
Audi	1.6L	BAG
	1.8L	AMK, APY, BAM, AGN, AGU, AJQ, APG, APP, AQA, ADR, AEB, AJL, AJP, ANB, APU, AVJ, AWT, APX, AUM, AUQ, BAM
VW	1.4L	AXU, BKG
	1.6L	BAG, BLP
	1.8L	AVC, AGN, AGU, AQA, ARZ, AUM, AUQ, ADR, AEB, ANB, APT, APU, ARG, AWT, AJH, AWC
Seat	1.8L	AQX, AYP, AJQ, AQN, APG, APP, APT, ARY, AUQ, AJW, AWC
Skoda	1.6L	BLF
	1.8L	AGN, AGU, ARX, ARZ, AUM, AUQ

Encontrará más información sobre el artículo y una lista de los motores y modelos adecuados en nuestra página web: www.bgstechnic.com

INDICACIONES DE SEGURIDAD

- No utilice la herramienta si faltan piezas o están dañadas.
- Utilice la herramienta solo para el fin previsto.
- Nunca deposite la herramienta sobre la batería del vehículo. Peligro de cortocircuito.
- Precaución al trabajar con motores en marcha. La ropa holgada, herramientas y otros objetos pueden quedar atrapados en las piezas giratorias y causar lesiones graves.
- Mantenga a los niños y otras personas no autorizadas lejos del área de trabajo.
- ¡Precaución al trabajar con motores calientes, existe peligro de quemaduras!
- Retire la llave de encendido antes de la reparación, así evitará un arranque accidental del motor y los daños en el mismo que podrían producirse en consecuencia.
- Este manual sirve para proporcionar una breve información y no sustituye en modo alguno a un manual del taller, utilice siempre la documentación de servicio específica del vehículo, que contiene indicaciones técnicas como los valores de par, las instrucciones de desmontaje/montaje, etc. que puede consultar.
- Después de realizar la reparación o antes de arrancar el motor, gire el motor como mínimo 2 vueltas a mano y compruebe de nuevo la sincronización.
- Gire el motor solo en el sentido de giro normal (en el sentido horario, salvo indicación de lo contrario)

APLICACIÓN:

Herramienta de bloqueo de la polea del árbol de levas (1),
para ser utilizada como OEM 3036

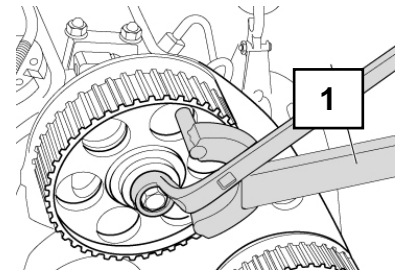

Herramienta para contrasujetar (2),
para utilizar como T10172

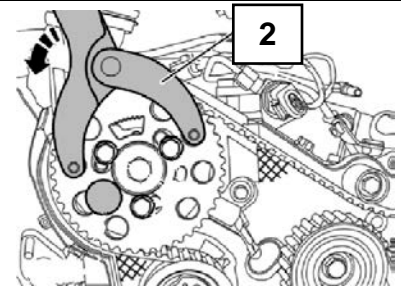

Herramienta de bloqueo del regulador del árbol de levas (3)
para ser utilizada como OEM 3366

Se necesita para quitar e instalar el tensor de cadena cuando se
trabaja en la cadena de distribución, ajuste de sincronización,
culata, etc.
Fije la herramienta con una llave Allen.

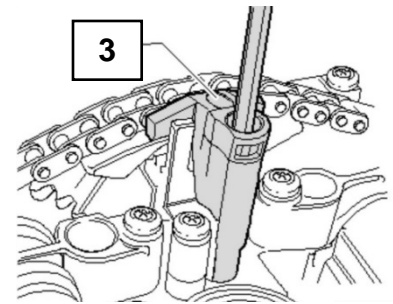

Bloqueo del árbol de levas (4),
para ser utilizado como OEM T10171

Al instalar el bloqueo del árbol de levas, asegúrese de que los
pernos de fijación (A y B) encajen exactamente en los orificios (A
y B) como se muestra en la imagen.
A continuación, apriete la placa de fijación ligeramente a través
del agujero

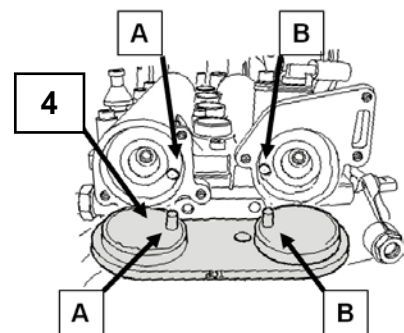

Pasador de bloqueo para tensor de cadena (5),
para ser utilizado como OEM T40011

Presione el carril tensor en la dirección del tensor de la cadena y
bloquee el tensor de la cadena en el orificio insertando el
pasador de bloqueo.

